

XXXII. ročník
134. číslo



NOVAČNÍ[®] PODNIKÁNÍ

& TRANSFER TECHNOLOGIÍ



TECH
PROFIL[®]

GALERIE[®]
inovaci

cena[®]
inovace
roku

4

2024

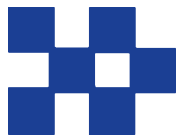

Asociace inovačního podnikání ČR, z.s.



CzechInno, z.s.p.o.

ve spolupráci se svými členy a partnery
pořádají



SYSTÉM INOVAČNÍHO PODNIKÁNÍ V ČR

Datum konání 3. 12. 2024

SOUČÁSTI:

- 16.00 – Jednání orgánů AIP ČR, z.s.
- 16.45 – Předání ocenění 29. ročníku soutěže o Cenu Inovace roku 2024
- 19.00 – Předání ocenění 14. ročníku projektu Vizionáři 2024

Místo konání:

Brožíkův sál a přilehlé prostory Staroměstské radnice, 2. patro,
Staroměstské náměstí 1/3, Staré Město, Praha 1





VYDÁVÁ

Asociace inovačního podnikání
České republiky, z.s. ve spolupráci
se svými členy a partnery.

REDAKCE

administrace, inzerce, objednávky:
Na Perštýně 342/1, 110 00 PRAHA 1
<http://www.aipcr.cz>
e-mail: redakce@aipcr.cz
aipcr@aipcr.cz

REDAKČNÍ RADA

RNDr. Marek BLAŽKA
Ing. Jan ČERMÁK
Ing. Pavel DLOUHÝ, EUR ing.
Ing. Bohumír HEINZ
Ing. Ernest IŠTVÁN FY, MBA
Prof. Ing. Igor IVAN, Ph.D.
Ing. et Ing. Martin JAMBURA
Prof. Ing. Alena KOHOUTKOVÁ, CSc., FEng.
Ing. Petr KŘENEK, CSc., FEng.
David KUBLA, DiS.
Jurij V. LONČAKOV, DrSc. (ICSTI)
Ing. Karel MRÁČEK, CSc.
Ing. Petr OROS
Prof. Ing. Jan PĚNČÍK, Ph. D.
Mgr. Petra SVĚŘÁKOVÁ
PhDr. Jiří SVÍTEK, CSc.
Mgr. Tereza ŠAMANOVÁ
Mgr. Martina ŠARADINOVÁ
Ing. Veronika ŠTĚPÁNOVÁ
Ing. Martin ŠTÍCHA, FEng.
Doc. Ing. Pavel ŠVEJDA, CSc., FEng.
(předseda)
Doc. Ing. Štefan ZAJAC, CSc.

SAZBA, GRAFIKA, TISK

Vydavatelství MAC, spol. s r. o.
Na Spojce 968/7, 101 00 Praha 10

REGISTRACE

na Ministerstvu kultury ČR
pod č. MK ČR E 6359
Mezinárodní standardní číslo
ISSN 12104612

PŘETISK INFORMACÍ

povolen s uvedením pramene

CENA

80 Kč
roční předplatné: 320 Kč

Číslo 4 / 2024 Ročník XXXII

OBSAH

■ Systém inovačního podnikání v ČR, 3. 12. 2024 (P. Švejda)	2
■ Strategie chytré specializace stimuluje inovační výkonnost krajů (J. Fišerová, D. Vránová)	2
■ S kým tuzemské podniky v programu Horizont Evropa spolupracují? (V. Vojtěch)	4
■ Kyberbezpečnostní situace v českých firmách a organizacích z pohledu EDIH Cybersecurity Innovation Hub (T. Šamanová)	6
■ Plnění třetí role vysokých škol v podmínkách Centra polymerních systémů Univerzity Tomáše Bati ve Zlíně (V. Sedlařík)	9
ASOCIACE INOVAČNÍHO PODNIKÁNÍ ČR, z.s.	11
• Vedení 16. 9.2024 • Pracovní týmy 16. 9.2024 •	
SPOLEČNOST VĚDECKOTECHNICKÝCH PARKŮ ČR, z.s.	12
• Výbor 17. 9. 2024 • Příprava publikace „VTP v ČR 2025“ •	
ČESKÉ VYSOKÉ UČENÍ TECHNICKÉ V PRAZE	12
• EAIE 2024 •	
ASOCIACE VÝZKUMNÝCH ORGANIZACÍ, z.s.	13
• Úspěšné výsledky českého aplikovaného výzkumu •	
ČESKÁ SPOLEČNOST PRO JAKOST	14
• Evropská značka kvality EQTM •	
UNIVERZITA PALACKÉHO V OLOMOUCI	15
• Spolehlivý a stabilní teplotní senzor •	
UNIVERZITA TOMÁŠE BATI VE ZLÍNĚ	15
• Rodinná hra Nezapomeň na nohy •	
JIHOČESKÁ UNIVERZITA V ČESKÝCH BUDĚJOVICÍCH	16
• Transfer znalostí a přeshraniční propojování •	
VYSOKÁ ŠKOLA TECHNICKÁ A EKONOMICKÁ V ČESKÝCH BUDĚJOVICÍCH	16
• Nový akademický rok •	
RADA PRO VÝZKUM, VÝVOJ A INOVACE	18
• Informace o zasedání •	
ČESKÁ KONFERENCE REKTORŮ	18
• Zasedání pléna • Prohlášení Předsednictva ČR k návrhu státního rozpočtu na rok 2025 •	
REGIONY	19
• Ocenění inovací v Královéhradeckém kraji: Projekty mění náš region k lepšímu • Plzeňský kraj rozvíjí inovační ekosystém •	
ČINNOST NAŠICH PARTNERŮ	21
• Enterprise Europe Network na MSV 2024 • Svaz strojírenské technologie na MSV 2024 • Studium MCI 2025 •	
KONFERENCE – SEMINÁŘE – VÝSTAVY	24
• Sto pět let patentového úřadu v Praze • FOR ARCH 2024 • Smart business festival CZ 2024 •	
LITERATURA	27
• Inovační aktivity podniků 2020–2022 •	
CENA INOVACE ROKU	27
• Cena Inovace roku 2023 – Čestné uznání • Přihlášené produkty do soutěže „Cena Inovace roku 2024“ •	
ZKUŠENOSTI – DISKUSE	28
• Dejte si pozor na flipování • Doktorandů je nejméně za posledních dvacet let • Mezinárodní pracovní týmy využívají v komunikaci AI • AI pro interiérový design •	
REJSTŘÍK OBSAHU IP TT 2024	30
PODĚKOVÁNÍ, PF 2025	31
SYSTÉM INOVAČNÍHO PODNIKÁNÍ V ČR (Č, A)	32–33
SUBJEKTY V AIP ČR, z.s. k 1. 1. 2025	34
SDRUŽENÍ CZECHINNO A JEHO STABILNÍ PROJEKTY	35
PŘÍLOHA TRANSFER TECHNOLOGIÍ	I–IV
• Klub inovačních firem • Cena Inovace roku 2025 • Webová stránka AIP ČR, z.s. •	

Uzávěrka tohoto čísla: 31. 10. 2024

Uzávěrka čísla 1/2025: 27. 1. 2025

System inovačního podnikání v ČR, 3. 12. 2024

Pavel Švejda

Asociace inovačního podnikání ČR, z.s.

V plánovaném termínu v úterý 3.12.2024 se uskuteční v Brožikově sílu a přilehlých prostorech Staroměstské radnice v Praze 1 setkání Systém inovačního podnikání v ČR (dále SIP v ČR). Tuto akci společně připravují AIP ČR, z.s. a sdružení CzechInno. Program je umístěn na str. 2 obálky.



a ve světě), vyhlašována soutěž o Cenu Inovace roku (od roku 1996, aktuálně 29. ročník; je potřeba v rámci uskutečňování inovační strategie ČR na další období zařadit inovační produkty mezi výsledky VaVal a v souvislosti s tím aktualizovat připravovanou metodiku 2025+), součinnost se sdružením CzechInno (od roku 2011v rámci projektu Vizionáři a dalších aktivit).

Cílem akce je zhodnotit uplynulé období, představit stávající stav SIP v ČR a vybrané výsledky.

Významnou součástí SIP v ČR, jehož iniciátorem je od roku 1993 AIP ČR, z.s. se svými členy a partnery, jsou mezi hlavními partnery další tuzemští a zahraniční partneři. Jejich aktuální přehled s prokluky na domovské stránce je umístěn na <http://www.aipcr.cz/partnerizah.asp> a na <http://www.aipcr.cz/partnerizah.asp>.

Od roku 2010 je AIP ČR jedním ze zakladatelů sdružení CzechInno (www.czechinno.cz), podílí se na přípravě, plnění a hodnocení projektů tohoto sdružení.

V posledním období se vyvíjela struktura části **Systému-členství a partnerství AIP ČR, z.s.** v tuzemských a zahraničních organizacích. Aktuálně v této části působí tyto subjekty:

- CzechInno, z.s.p.o.
- Enterprise Europe Network ČR
- International Centre for Scientific and Technical Information
- Platforma pro bioekonomiku České republiky
- Svaz strojírenské technologie

Aktuální stav Systému inovačního podnikání v ČR (česky, anglicky) je umístěn na stranách 32–33 tohoto časopisu a na webu AIP ČR, z.s.: <http://www.aipcr.cz/systempodnik.asp>.

V rámci SIP v ČR jsou zajišťovány následující úkoly

Je zabezpečována součinnost se členy AIP ČR, z.s., součinnost s kraji a dalšími partnery, je vydáván časopis ip tt (od roku 1993, aktuálně XXXII. ročník, číslo 134; v časopisu jsou uveřejňovány příspěvky v oblasti inovačního podnikání a transferu technologií v ČR

Po uspořádání 30 ročníků INOVACE, Týden výzkumu, vývoje a inovací v ČR (v období 1994–1993) a po zhodnocení zkušeností covidového a pocovidového období přistoupily AIP ČR, z.s. a sdružení CzechInno od roku 2024 k přípravě a pořádání jednodenní akce SIP v ČR.

Od roku 1998 řeší Technologický profil ČR, který je vyjádřením inovačního potenciálu ČR. V rámci mezinárodní spolupráce spolupracuje na nevládní úrovni s Mezinárodním centrem pro vědeckotechnické informace se sídlem v Moskvě. Centrum ICSTI letos oslavilo 55 let své činnosti (ČSSR byla v roce 1969 jedním z osmi zakladatelů, výroční konference a jednání orgánů ke 40. výročí Centra v roce 2009 se uskutečnily v ČR).

AIP ČR, z.s. je připravena do dalšího období zkvalitňovat svoji činnost a plnit cíle programu INOVACE XXI v souladu se svými stanovami. Bude dále zkvalitňovat plnění svých činností a projektů. I nadále budeme průběžně analyzovat dosahované výsledky, na dvoustranných jednáních budeme hodnotit výsledky Dohod o součinnosti při rozvoji inovačního podnikání v ČR se subjekty tohoto Systému. Uskutečňujeme pravidelná jednání k přípravě a hodnocení jednotlivých aktivit se sdružením CzechInno.

V probíhající čtvrté etapě Systému (viz ip tt 2/2021, str. 2) spočívají hlavní úkoly v součinnosti při odstraňování překážek, vzniklých v období covidu, při plnění Národního plánu obnovy a zejména při podpoře inovační části inovačních procesů.

To potvrdí výsledky 29. ročníku soutěže o Cenu Inovace roku 2024 a 14. ročníku projektu Vizionáři 2024. Ty budou představeny za účasti členů orgánů AIP ČR, z.s., členů Klubu inovačních firem AIP ČR, z.s., zástupců AIP ČR, z.s. v krajích ČR a dalších pozvaných hostů.

Strategie chytré specializace stimuluje inovační výkonnost krajů

Jana Fišerová, Dagmar Vránová

Ministerstvo průmyslu a obchodu

Sociálně ekonomický rozvoj České republiky, jakož i jejich územně správních celků (krajů, ale i municipalit a jejich svazků), je do značné míry založen na inovačních procesech. Ty jsou závislé na propojení podnikatelské sféry s výzkumem a se vzdělávacím sektorem za přispění veřejných autorit vytvářejících podmínky a živnou půdu pro vznik a rozvoj inovací. K tomu již od 90. let minulého století slouží koncept Výzkumné a inovační strategie pro inteligentní specializaci neboli RIS3, často též S3.

Inteligentní specializace je klíčovým konceptem inovační politiky, který má za cíl podpořit silné stránky států a regionů v oblasti výzkumu a inovací, čímž přispěje k růstu konkurenceschopnosti a zlepšení života lidí na daném území. Rozvoj státu ani kraje již není možné stavět na tradičních segmentech hospodářství, ve kterých dosud existoval dostatek znalostí i produkční kapacity, ale je třeba hledat nové směry rozvoje v souladu s aktuálními společenskými výzvami a technologickými trendy. Evropská komise považuje strategii chytré specializace za tak důležitou, že její existenci podmínila využívání financí z EU fondů na podporu výzkumu a inovací.

Tuto základní podmínku Česká republika splnila, a to dokonce ve dvou rovinách – jako Národní strategii inteligentní specializace a jako inovační strategie jednotlivých krajů. Celý regionální inovační ekosystém by měl být nastaven tak, aby podporoval spolupráci mezi jednotlivými aktéry a vytvářel vhodné podmínky pro komunikaci institucí, kde znalosti vznikají (univerzity, výzkumné ústavy a další vzdělávací instituce) a kde se znalosti využívají a zhodnocují (podnikatelská i veřejná sféra). Dalším aktérem je „vláda“, tj. veřejné autority, které nastavují podmínky, formulují politické cíle, vytvářejí institucionální prostředí, poskytují podporu apod. Neméně důležitou složkou jsou samotní občané, kteří se jednak mohou zapojovat do tvorby strategií a rozvojových koncepcí, jednak jsou uživateli a hodnotiteli realizovaných aktivit a jejich výsledků. Tento systém neustálého hledání nových podnikatelských a rozvojových příležitostí je znám pod pojmem Entrepreneurial Discovery Process (EDP) a zapojení uvedených aktérů představuje model Quadruple helix (čtyřnásobná šroubovice).

Politika soudržnosti EU usiluje o vyrovnávání rozdílů mezi vyspělými, inovačně výkonnými regiony a těmi, které nedosahují v inovačních parametrech tak dobrých výsledků. K porovnání slouží Regionální

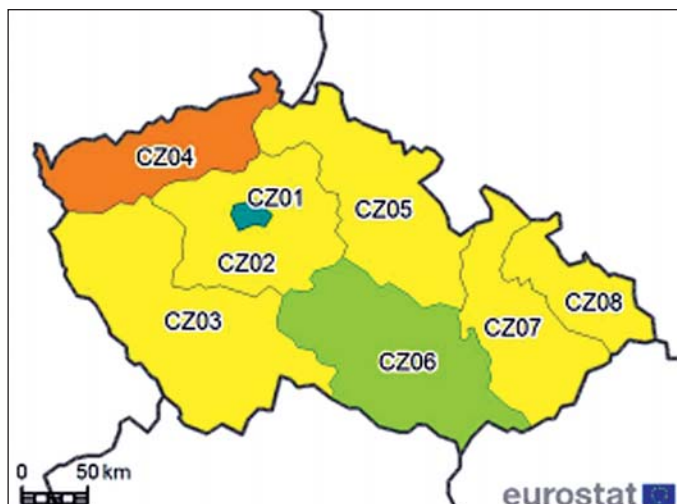

inovační srovnávací rámec (Regional Innovation Scoreboard), srovnatelnými daty podložený kompozitní indikátor, který vytváří žebříček regionů NUTS2 napříč členskými státy EU¹. Podle dosaženého skóre jsou regiony rozděleny do čtyř kategorií: inovační lídr, silný inovátor, mírný inovátor a rozvíjející se inovátor. Podle posledního zveřejněného hodnocení (2023) jsou v ČR zastoupeny regiony všech kategorií. Inovačním lídrem je pouze region Praha, silným inovátorem je region Jihovýchod (Jihomoravský kraj a kraj Vysočina) a rozvíjejícím se inovátorem je region Severozápad (Ústecký a Karlovarský kraj). Všechny zbývající kraje patří mezi mírné inovátory, stejně jako celá Česká republika v Evropském inovačním srovnávacím rámci (EIS)².

Chytrá specializace je součástí regionálních inovačních strategií již několik let. Samotná strategie však ještě úspěchy a výsledky nepřinese, je třeba ji uvést do praxe a nastavit celý inovační ekosystém tak, aby nové nápady mohly vznikat, měly vhodné prostředí pro testování a vyzkoušení, dostatek finančních i lidských zdrojů pro dokončení a uplatnění v praxi. Jde především o identifikaci priorit, které povedou k vyšší konkurenceschopnosti, posílení hospodářského růstu a transformaci regionu směrem ke znalostní ekonomice.

Pokud má celkový koncept strategie chytré specializace směřovat k inteligentnímu využívání a rozvíjení České republiky a všech 14 krajů ČR a zajistit snižování ekonomických a sociálních rozdílů mezi kraji, je potřeba týmové spolupráce mezi krajskou a národní úrovní. Cílem je, aby se veškerá strategická témata úspěšně implementovala do konkrétních nástrojů podpory, a to na úrovni evropské, národní, resortní či krajské a rovněž v soukromé sféře.

Z tohoto důvodu Národní RIS3 tým³ podporuje intenzivní a efektivní komunikaci mezi národní a krajskou úrovní a mezi kraji navzájem. Využívá k tomu celou řadu různých aktivit a nástrojů.

Smart akcelerátor

Významnou roli v implementaci RIS3 strategie v krajích hraje projekt Smart Akcelerátor, který je v současném programovém období 2021–2027 podporován z Operačního programu Jan Amos Komenský (OP JAK). Jde o nástroj přispívající k budování a rozvoji kapacit, organizačních struktur a know-how tak, aby se na úrovni krajů mohl rozvíjet výzkum a inovace ve fungujícím ekosystému. Právě kvalitní řízení na krajské úrovni je plně v rukou krajských

¹ *Regional Innovation Scoreboard 2023 poskytuje srovnávací hodnocení výkonnosti inovačních systémů ve 239 regionech ve 22 členských státech EU, Norsku, Srbsku, Švýcarsku a Spojeném království. Na úrovni zemí jsou zahrnuty Kypr, Estonsko, Lotyšsko, Lucembursko a Malta. Regional Innovation Scoreboard doplňuje European Innovation Scoreboard, který každoročně hodnotí výkonnost národních inovačních systémů členských států EU, ale i dalších evropských zemí a globální konkurenci.*

² *Zpráva o hodnocení ČR z roku 2024: https://ec.europa.eu/assets/rtd/eis/2024/ec_rtd_eis-country-profile-cz.pdf*

³ *Národní RIS3 tým tvoří zaměstnanci sekce digitalizace a inovací Ministerstva průmyslu a obchodu, které je gesčním orgánem za strategii chytré specializace a splnění základní podmínky EU. S týmem spolupracují i další partneři, např. vládní agentura CzechInvest, Technologická agentura ČR aj.*

RIS3 týmů podporovaných tímto projektem. V současném programovém období je kladen velký důraz na rozvoj regionů s prioritami udržitelnosti, dvojí transformace (zelené a digitální), řešení společenských výzev prostřednictvím misí, zvyšování dovedností pro inteligentní specializaci, průmyslovou transformaci, podnikání, a to vše ve spolupráci a v souladu s Národní RIS3 strategií.

„Roadshows po krajích“

Jedním z nástrojů, které vedou k prohloubení vzájemné spolupráce, se staly pracovní cesty („Roadshows“) po krajích. Šlo o sérii setkání s krajskými RIS3 týmy, na kterých měli zástupci národní úrovně příležitost diskutovat například o bariérách bránících účinné spolupráci, o zapojení veřejnosti do lokálních aktivit, o možnostech vzniku krajských misí, o mezinárodní spolupráci, o aktivitách inovačních infrastruktur, ale i o možném propojení regionů v návaznosti na společná inovační témata v rámci chytré specializace, která by mohla v budoucnu vést k regionálním partnerstvím. Řešily se také podněty z krajské úrovně, na které budou navazovat podporné kroky z národní úrovně. Ty by měly pomoci těm krajům, které mají menší či žádné zkušenosti v určitých oblastech chytré specializace, dosáhnout pokroku a krajům, které naopak mají bohaté zkušenosti a znalosti v mnoha úrovních svého RIS3 portfolia, dále se posouvat výše a získávat prestiž a úspěch na mezinárodním poli.

Neprobíhaly jen cesty po krajích na pracovní bázi, ale i cesty manažerské, při kterých se potkali vedoucí reprezentanti chytré specializace z národní úrovně s lídry krajské inovační strategie. Setkání se odehrálo především na jednáních Krajských rad pro inovace, kde se řešily otázky zaměřené na implementaci misí v regionech, využití výzev operačních programů ve prospěch rozvoje kraje, dopad a využití Národní polovodičové strategie a Národní strategie umělé inteligence v krajských podmínkách, problematiku krajských akčních plánů adaptace na změnu klimatu a další.

Tyto cesty po krajích umožnily krajským a národnímu RIS3 týmu navázat těsnější spolupráci a efektivnější komunikaci a eliminovat bariéry mezi „pražským centrem“ a „terénem“.

RIS3meet

Jednou z nejnámějších aktivit v kreativním prostředí plném diskuzí, výměny zkušeností, pokládání otázek a hledání odpovědí jsou „Setkávání krajských RIS3 týmů“ neboli RIS3meet. Jsou to akce, které se již staly tradicí a probíhají 2 x ročně v různých krajích. Kraje zde představují svůj inovační ekosystém, prezentují úspěchy, ale dělí se také o neúspěchy implementace krajských RIS3 strategií. Na tato setkávání je také přizván Národní RIS3 tým, který se zapojuje do diskutovaných témat a následně se snaží z národní úrovně zajišťovat potřebnou facilitaci. Příkladem může být setkání v Ústí nad Labem, které proběhlo 6.–7. 6. 2024. Národní RIS3 tým probral s kraji zjištěné podněty týkající se zahraniční spolupráce a dohodl se na krocích, které je třeba z národní úrovně učinit, aby se zapojení krajů do mezinárodních aktivit zlepšilo. Prvním počínem bude zmapování možností pro účast v unijních programech a k zapojení do mezinárodních sítí a partnerství.

Další podněty z pracovních návštěv národního RIS3 týmu ve spolupráci s krajskou úrovní vyhodnotil a prodiskutoval na společném setkání v září 2024. Diskuze by měly vždy vést k návrhu možného postupu, který respektuje rozdílnosti v jednotlivých krajích, a přitom povzbudí aktivity vedoucí k naplnění cílů na celostátní i krajské úrovni. Závažným tématem ke společné diskuzi je užší spolupráce krajů na základě společných domén specializace a návrhy kroků k jejímu prohloubení, například formou krajských spojení.

Systémový projekt OP JAK – důležitý pomocník

Veškeré tyto aktivity je možné na národní úrovni realizovat díky projektu „Systémová podpora implementace a řízení Národní RIS3 strategie 2023+“ spolufinancovaného z OP JAK.

Díky tomuto projektu může Národní RIS3 tým adekvátně reagovat na sesbírané podněty, informace, inspirace, zkušenosti, dobré praxe z „Roadshow po krajích“ i z „RIS3meet“. Všechny poptávané podněty a poznatky se po rozřídnění a sjednocení stanou vstupem pro obecnější metodiky, které budou k dispozici krajským RIS3 týmům. V přípravě je metodika řešící překonávání bariér mezi různými sférami Quadruple helix, problematiku participace veřejnosti a síťování aktérů inovačního prostředí.

Naopak již hotová metodika „Developmentu misí“, nabízí krajům „kuchařku“, jak v prostředí inovačních ekosystémů pracovat

s dynamikou komplexních sociálních, environmentálních a ekonomických výzev a jak na ně reagovat.

Významnou aktivitou reagující na krajské podněty jsou rovněž vzdělávací akce, jejichž obsah je připraven na míru krajům tak, aby přispěl k reálnému naplnění jejich rozvojových cílů. Jedná se o posílení vzdělávání v oblasti výzkumu a inovací národního a krajských RIS3 týmů.

Nedílnou součástí komunikace mezi národní a krajskou úrovní je portál RIS3.CZ, který zajišťuje provázání informačních a datových zdrojů, sloužících k monitoringu naplňování cílů RIS3 a k ilustraci vývoje výzkumného a inovačního prostředí v ČR. Na hlavní straně portálu jsou do Kalendáře pravidelně doplňovány akce, které se týkají výzkumu, inovací a RIS3, v Aktualitách je možno se dozvědět „Co nového“ se odehrálo v RIS3.

Kraje mají v tomto internetovém médiu možnost prezentace prostřednictvím dlaždice „Krajská dimenze“, kde mohou nasdílet aktualizované krajské RIS3 strategie, představit a pochlubit se svými inovačními portály či nově vložit krajské newslettery, kde se jakýkoli uživatel portálu dozví právě o aktuálních novinkách ze světa inovací a byznysu v daném regionu ČR.

Neméně důležitou součástí je „Neveřejná část“ portálu RIS3.CZ, kam je krajům umožněn přístup pro získávání informací z národní úrovně směrem ke krajům. V „Komunikačním modulu“ je úložiště všech ročních a pololetních krajských zpráv o realizaci RIS3 a další dokumenty. Ve „Vzdělávacím modulu“ mají kraje přehled o chystaných a již proběhlých vzdělávacích akcích spolu se studijními podklady a dalšími důležitými informacemi a dokumenty.

Spolupráce mezi národní a krajskou úrovní přináší inovační ovoce

K čemu by byly všechny strategie, kdyby nepřinášely konkrétní výsledky? Proto je velmi důležité představit úspěchy, které krajské RIS3 týmy za dosavadní trvání své činnosti v oblasti chytré specializace dosáhly. Jedním z příkladů je přístup k řešení společenských výzev v Královéhradeckém kraji prostřednictvím misí⁴. Krajský RIS3 tým koncipoval 3 mise zaměřené na udržitelnost: Dekarbo, Textil, Brain Drain, které jsou podpořené vouchery z krajské samosprávy.

Kvůli dlouhodobě nadprůměrným teplotám Jihomoravský kraj připravuje „Klimatický akční plán“, jehož cílem je snížení emisí, zvýšení

energetické soběstačnosti a posílení schopnosti kraje adaptovat se na nové podmínky způsobené klimatickou změnou.

Dalším úspěšným příkladem je podpora nadaných žáků a práce s talenty v Plzeňském kraji, který organizuje volnočasové aktivity a různé vědomostní soutěže pro žáky a studenty základních a středních škol. To se neobejde bez spolupráce s učiteli, studenty vysokých škol a různými dobrovolníky, čímž se v praxi realizuje zapojení veřejnosti do inovační politiky.

Středočeské inovační centrum uvedlo nový nástroj, který napomáhá propojení výzkumné a soukromé sféry a přenosu výsledků výzkumu do aplikační praxe. S tím souvisí program SIC CONNECT, který dokáže na míru propojit firmy ze Středočeského kraje s vhodnými partnery z výzkumné sféry, a to nejen z tohoto regionu.

Dalším úspěchem krajů je získání prestižní certifikace krajských inovačních center do mezinárodní sítě EBN, jež je důležitým krokem ve vývoji podnikatelského ekosystému. Cílem tohoto síťování je vytváření živné půdy pro vznik nových nápadů, podpora podnikatelů s inovativními myšlenkami, globální networking a zahájení projektové spolupráce. Podařilo se to inovačním centrům z krajů Jihomoravského, Královéhradeckého, Libereckého, Moravskoslezského, Olomouckého, Plzeňského, Středočeského, Ústeckého. Tato certifikace potvrzuje exkluzivní kvalitu a profesionální přístup inovačních center na evropské úrovni. Tyto významné úspěchy / projekty právem aspirují na to stát se chloubou jednotlivých krajů. Jejich přehled lze nalézt na RIS3.CZ portálu.

Závěrem bychom mohli citovat amerického podnikatele Henryho Fordy – „Spojení je začátek, setkávání pokrok a spolupráce úspěch“. Veškeré uvedené aktivity vedou k prohloubení spolupráce, napomáhají snižovat ekonomické rozdíly mezi kraji, zvyšovat prosperitu, odolnost a konkurenceschopnost nejen jednotlivých regionů ČR, ale celé naší země.

4 *Mise jsou v obecném slova smyslu reakcí na společenské výzvy poslední doby, kterým nelze čelit izolovaným opatřením nebo jednotlivou intervencí, a proto je k jejich řešení třeba vytvořit koordinovaný přístup. RIS3 mise jsou novým prvkem strategie chytré specializace, které k vyřešení určité společenské výzvy využívají nástrojů výzkumu a inovací působících ve vzájemné koordinaci různých subjektů.*

S kým tuzemské podniky v programu Horizont Evropa spolupracují?

Vladimír Vojtěch

Technologické centrum Praha

Podnikový sektor je nedílnou součástí výzkumu, vývoje a inovací a jeho účast v mezinárodních výzkumných programech mu přináší nejen dodatečné finanční prostředky na výzkumné a vývojové aktivity, ale je i znakem prestiže. V předchozích příspěvcích jsme se zabývali „prostou“ účastí tuzemských podniků v rámcovém programu EU pro výzkum a inovace Horizont Evropa (Vojtěch 2022, 2024), případně jsme tuto účast srovnávali s účastí v tuzemských programech na podporu podnikového výzkumu, vývoje a inovací (Vojtěch 2023).

Podle Nařízení Evropského parlamentu a Rady (EU) č. 2021/695 ze dne 28. dubna 2021, kterým se zavádí rámcový program pro výzkum a inovace Horizont Evropa, jedním ze specifických cílů programu je „... usnadňovat kooperativní vazby v rámci evropského výzkumu a inovací.“ Proto je úkolem tohoto příspěvku zjistit, v kým koordinovaných výzkumných konsorciích programu Horizont Evropa tuzemské podniky figurují, do jaké míry se tuzemské podniky účastní konsorcií, jež jsou vedena předními evropskými výzkumnými organizacemi, a zdali se tuzemské podniky opakovaně vyskytují ve výzkumných konsorciích. Z hlediska vlastnictví nás zajímají všechny podniky, které na území České republiky působí, tzn. podniky v domácím i zahraničním vlastnictví. Cílem přehledového článku je představit organizace, s nimiž tuzemské podniky v programu Horizont Evropa spolupracují, a případně dále nasměrovat potenciální zájemce o účast v tomto programu.

Téma spolupráce tuzemských výzkumných týmů se zahraničními organizacemi v rámcových programech EU pro výzkum a inovace je řešeno dlouhodobě, např. pracemi Albrechta (2016) či Franka (2016, 2021). Nově studium podoby výzkumných konsorcií prostřednictvím vizualizace v mapě umožňuje nástroj Evropské komise Datalab. Hlubší vhléd do problematiky zapojení tuzemských podniků do výzkumných konsorcií programu Horizont Evropa přinášíme čtenáři mj. proto, že další evropské programy (např. Digital Europe, Evropský obranný fond, LIFE) mají z hlediska účasti tuzemských podniků jen okrajový význam.

Zdrojem dat pro předložený příspěvek je neveřejná databáze Evropské komise eCORDA (databáze grantových dohod a účastníků) ke 14. červnu 2024. Do hodnocení jsou zahrnuti podniky (v databázi jsou evidovány jako „soukromé ziskové společnosti“), které z rozpočtu programu Horizont Evropa nárokují finanční prostředky prostřednictvím grantové dohody. Ke 14. červnu 2024 databáze eCORDA evidovala 268 účastí tuzemských podniků (ve 217 projektech) s nárokováním čistým příspěvkem EU 93,6 milionů EUR. Po vysokých školách tak podniky představují druhou největší skupinu tuzemských účastníků programu Horizont Evropa. Na celkovém počtu tuzemských účastí i nárokování finančních prostředků se podniky podílejí zhruba jednou čtvrtinou. Na druhé straně tuzemské podniky v programu Horizont Evropa mají roli běžných účastníků; koordinují jen 11 projektů.

Program Horizont Evropa je rozdělen na 3 pilíře a prioritou „Rozšiřování účasti a posilování Evropského výzkumného prostoru“. Účelem pilíře „Excelentní věda“ je prosazování vědecké excelence

Tabulka 1: Účast tuzemských podniků v programu Horizont Evropa ke 14. červnu 2024 podle pilířů programu

Pilíř (priorita)	Počet účastí (v tom koordinace)	Počet projektů (v tom koordinace)	Nárokovaný čistý příspěvek EU v EUR	Podíl účastí v %	Podíl čistého příspěvku EU v %
I. Excelentní věda	57 (0)	29 (0)	1 885 804	21,3	2,0
II. Globální výzvy a konkurenceschopnost evropského průmyslu	192 (8)	171 (8)	78 925 053	71,6	84,3
III. Inovativní Evropa	12 (3)	12 (3)	11 919 224	4,5	12,7
Rozšiřování účasti a posilování EVP	7 (0)	5 (0)	849 386	2,6	0,9
Tuzemské podniky celkem	268 (11)	217 (11)	93 579 466	100,0	100,0

Zdroj: Evropská komise – eCORDA – 14. června 2024, zpracovalo TC Praha 26. července 2024

a rozvoj talentů a dovedností v oblasti výzkumu a inovací. Druhý pilíř „Globální výzvy a konkurenceschopnost evropského průmyslu“ v sobě zahrnuje tematické oblasti (tzv. klastry) řešící hlavní environmentální, společenské a hospodářské výzvy, jimž současná EU čelí a k jejichž řešení se výzkumná konsorcia snaží přispět. Cílem třetího pilíře „Inovativní Evropa“ je realizace a urychlení průlomových inovací a podpora jejich uvádění na trh.

Z hlediska účasti tuzemských podniků v jednotlivých pilířích programu Horizont Evropa i hlediska nárokovaných finančních prostředků EU (tab. 1) dominuje pilíř „Globální výzvy a konkurenceschopnost evropského průmyslu.“ Tento pilíř převažuje i v celkovém rozpočtu programu Horizont Evropa – tvoří zhruba jeho polovinu. Proto pro hodnocení zapojení tuzemských podniků do výzkumných konsorcií budeme pracovat pouze s tímto pilířem.

Přední evropské výzkumné organizace

Tabulka 2 uvádí evropské organizace s 15 a více koordinacemi projektů v pilíři „Globální výzvy a konkurenceschopnost evropského průmyslu“ programu Horizont Evropa. Seznam organizací s nejvyšším počtem projektových koordinací v rámcových programech EU pro výzkum a inovace je dlouhodobě stabilní. (Tytéž organizace figurovaly i v první patnáctce v 7. rámcovém programu v období 2007–2013 a programu Horizont 2020 v období 2014–2020, viz Albrecht 2016, Frank 2016.) Přehled v tabulce 2 nám poslouží v následující kapitole při zodpovídání otázky, do jaké míry tuzemské podniky spolupracují právě s uvedenými organizacemi.

Tabulka 2: Organizace s nejvyšším počtem koordinací projektů v pilíři „Globální výzvy a konkurenceschopnost evropského průmyslu“ programu Horizont Evropa ke 14. červnu 2024... **na vyžádání u autora článku.**

Zapojení českých podniků do výzkumných konsorcií

Ke 14. červnu 2024 mělo 103 tuzemských podniků roli účastníků ve 163 projektech (při 184 účastech) v pilíři „Globální výzvy a konkurenceschopnost evropského průmyslu“ programu Horizont Evropa. Nejvíce těchto projektů bylo koordinováno německými (22 proj.), francouzskými (21 proj.), španělskými (19 proj.), italskými, řeckými (po 15 proj.) a rakouskými organizacemi (14 proj.). Z hlediska právní formy pak výzkumnými organizacemi (68 proj. v celkové hodnotě 428 mil. EUR), podniky (47 proj. v celkové hodnotě 620 mil. EUR) a vysokými školami (43 proj. v celkové hodnotě 238 mil. EUR). Zkombinujeme-li oba pohledy, pak mezi německými, francouzskými a rakouskými koordinátory převažují podniky nebo výzkumné organizace, mezi italskými vysoké školy a podniky, mezi řeckými vysoké školy a výzkumné organizace a mezi španělskými výzkumné organizace.

České podniky mohou být pro přední evropské koordinátory atraktivním protějškem. 16 z 25 koordinujících organizací, které vedly alespoň 2 projekty s českou podnikovou účastí (a jsou uvedeny v tab. 3), patřilo mezi 32 předních evropských organizací s nejvyšším počtem koordinovaných projektů (uvedeny v tab. 2).

Tabulka 3: Organizace koordinující projekty v rámci pilíře „Globální výzvy a konkurenceschopnost evropského průmyslu“ programu Horizont Evropa, v jejichž konsorciích ke 14. červnu 2024 figurují české podniky (uvedeny organizace, které koordinují alespoň 2 projekty, jichž se účastní český podnik) ... **na vyžádání u autora článku.**

Pokud jde o konkrétní koordinující organizace z tab. 3, pak jich 12 z 25 spolupracovalo s českým podnikem ve 3 a více projektech.

Mezi ně patří např. finské Technologické výzkumné středisko VTT či aténská polytechnika; měly v 5 jimi vedených konsorciích zastoupený český podnik. V případě německé Fraunhoferovy společnosti na podporu aplikovaného výzkumu v jí 4 vedených konsorciích figuroval český podnik. Dalších 13 koordinátorů spolupracovalo s českým podnikem ve 2 projektech. To znamená, že 25 koordinujících organizací uvedených v tab. 3 dohromady spravovalo dvě pětiny projektů s českou podnikovou účastí.

Zbýlých 95 koordinujících organizací evidovalo ve svých konsorciích alespoň jednu českou podnikovou účast. A z těchto 95 organizací jich 7 náleží mezi 32 evropských organizací s nejvyšším počtem projektových koordinací (tab. 2) (např. Dánská technická univerzita či basická nadace na podporu aplikovaného výzkumu a vývoje Tecnalia). Na druhé straně jsou tuzemské podniky zapojeny i do nákladných projektů vedených velkými evropskými podniky, které mají jinou hlavní úlohu než výzkum a vývoj, a proto se z hlediska prostého počtu koordinací projektů umísťují na spodních příčkách (tab. 4). Jde např. o velké železniční společnosti a správce železniční infrastruktury, podniky v kosmických technologiích (ArianeGroup) a letectví (Airbus, MTU Aero Engines, Avio Aero).

Tabulka 4: Organizace koordinující projekty v rámci pilíře „Globální výzvy a konkurenceschopnost evropského průmyslu“ programu Horizont Evropa, v jejichž konsorciích ke 14. červnu 2024 figurují české podniky (uvedeny organizace, které koordinují projekty v hodnotě přesahující 20 milionů EUR) ... **na vyžádání u autora článku.**

Je tuzemská podniková účast něčím charakteristická?

Před zakončením tohoto příspěvku si položíme otázku, zdali je zapojení českých podniků v roli účastníků do výzkumných konsorcií pilíře „Globální výzvy a konkurenceschopnost evropského průmyslu“ programu Horizont Evropa něčím charakteristické. Jako protějšek pro porovnání nám mohou posloužit Slovinsko a Maďarsko – země s podobným ekonomickým výkonem a počtem a velikostí projektů s podnikovou účastí jako ČR. ČR v pilíři „Globální výzvy a konkurenceschopnost evropského průmyslu“ ke 14. červnu 2024 vykazala 163 projektů s podniky v roli účastníků, Slovinsko 176 a Maďarsko 123.

Budeme-li pracovat s absolutními počty (a nebudeme-li uvažovat, že Slovinsko má zhruba 5x méně obyvatel a 4x méně úvazků výzkumných pracovníků v podnikatelském sektoru než ČR a Maďarsko), pak odpověď je, že **tuzemská podniková účast se v zásadě ničím nevymyká.**

České podniky byly zastoupeny v konsorciích vedených 120 koordinujícími organizacemi (v tom u 25 koordinátorů dvakrát či vícekrát), slovinské podniky u 122 koordinátorů (v tom u 24 koordinátorů dvakrát či vícekrát), maďarské u 103 koordinátorů (v tom u 15 koordinátorů dvakrát či vícekrát). Tuzemské podniky se účastní konsorcií vedených zejména německými, francouzskými a španělskými koordinátory; účast slovinských podniků je vedena španělskými, řeckými, italskými a až pak německými koordinátory. Maďarská účast pak španělskými, italskými, německými a nizozemskými koordinátory. V případě účasti českých a slovinských podniků můžeme identifikovat více totožných koordinátorů, maďarská podniková účast je vedena jinými koordinujícími organizacemi. Z hlediska právní formy koordinátorů se slovinské podniky jako účastníci zapojují spíše do nákladnějších projektů výzkumných institucí, zatímco české podniky do nákladnějších projektů vedených jinými podniky. U maďarských podniků je zapojení

do konsorcií vedených jinými podniky, výzkumnými institucemi a vysokými školami vyrovnanější.

Závěr

V rámci pilíře „Globální výzvy a konkurenceschopnost evropského průmyslu“ programu Horizont Evropa jsou české podniky zapojeny do konsorcií, která jsou vedena předními evropskými výzkumnými organizacemi, resp. předními evropskými podniky. Nejen finanční prostředky na výzkum a vývoj získané z rozpočtu programu Horizont Evropa, ale hlavně navázání partnerství a zapojení do prestižní mezinárodní vědecké a inovační spolupráce a získání výsledků uplatnitelných v podobě produktových či procesních inovací jsou důležitým přínosem účasti tuzemských podniků v rámci programu. Z 1 351 koordinujících organizací jich 120 evidovalo zapojení českého podniku do jimi vedeného výzkumného konsorcia, v tom u 25 koordinátorů byl český podnik zapojen alespoň do 2 projektů.

Mezi uvedenými 120 koordinujícími organizacemi můžeme rozlišit i 35 z nich, které vedle českého podniku měly v konsorciu zároveň zastoupení i další českou organizaci (vysokou školu, výzkumnou instituci, orgán veřejné správy či ostatní subjekty). Respektive mezi 120 koordinátory jich evidujeme 52, kteří vedle českého podniku měli v konsorciu zároveň zastoupen subjekt z Polska, Slovenska, Maďarska nebo Slovinska.

Zdroje:

- ALBRECHT, V.: Klíč k úspěchu v rámci programu: spolupráce s TOP15. ECHO. 2016, č. 3-4, s. 4-9. ISSN 1214 7982.
- EVROPSKÁ KOMISE. Datalab. Online. Dostupné z <https://cordis.europa.eu/datalab/visualisations/vis.php>. [citováno 2024-07-26]
- EVROPSKÁ KOMISE. eCORDA [databáze]. [generována 14. června 2024], [stažena 14. června 2024]
- FRANK, D.: Příklad využití metod analýzy sociálních sítí při hodnocení účasti institucí v RP. ECHO. 2016, č. 5. s. 4-8. ISSN 1214 7982.
- FRANK, D.: Horizont 2020. Účast ČR v programu H2020 a v programu Euratom 2014-2020. 7. zpráva k červnu 2021. ECHO. 2021, příloha k č. 3-4, 145 s. ISSN 1214 7982.
- VOJTĚCH, V.: Dosavadní účast tuzemských podniků v rámci programu EU pro výzkum a inovace Horizont Evropa: Klesá zájem? Inovační podnikání & transfer technologií. 2022, č. 4, s. 4-8. ISSN 1210 4612.
- VOJTĚCH, V.: Které tuzemské podniky nejvíce čerpaly veřejné prostředky na výzkumné, vývojové a inovační aktivity? Inovační podnikání & transfer technologií. 2023, č. 1, s. 3-5. ISSN 1210 4612.
- VOJTĚCH, V.: Účast ČR v programu Horizont Evropa. Inovační podnikání & transfer technologií. 2024, č. 1, s.4-7. ISSN 1210 4612.

Kyberbezpečnostní situace v českých firmách a organizacích z pohledu EDIH Cybersecurity Innovation Hub

Tereza Šamanová
CzechInno, z.s.p.o.

V čísle 1/2024 jsme čtenáře informovali o nabídce služeb na podporu kybernetické a informační bezpečnosti pro české malé a střední podniky i veřejné organizace, s kterou přichází v rámci svého EDIH projektu konsorcium Cybersecurity Innovation Hub (CIH). Jak jsou ale české firmy i organizace na nebezpečí skutečně připraveny a jaké hrozby i příležitosti je v této oblasti aktuálně čekají? A které další projekty jim mohou pomoci? To bude předmětem právě tohoto rozboru, který čtenářům předkládá koordinátorka EDIH CIH Tereza Šamanová.

Po téměř dvou letech od oficiálního zahájení svého projektu mohou členové konsorcia EDIH Cybersecurity Innovation Hub mnoho vyprávět o tom, nakolik různorodé je téma kyberbezpečnosti pojato v českém firemním i veřejnoprávním prostředí. Připomeňme jen, že v konsorciu jsou kromě jeho koordinátora CyberSecurity Hub, z.ú. – zapsaného ústavu spoluzaloženého třemi českými univerzitami (Masarykovou univerzitou, ČVUT v Praze

a VUT v Brně) – také tyto jeho tři spoluzakladatelské univerzity samotné a dále Network Security Monitoring Cluster jako čtvrtý člen content týmu. Konsorcium doplňují čtyři business development, komunikační a organizační partneři – sdružení CzechInno, Technologické centrum Praha, Regionální hospodářská komora v Brně a Industry Cluster 4.0:

Ke svému poselství – za dobu tříletého trvání našeho EDIH projektu – jsme v konsorciu našeho EDIH přistoupili systematicky: na počátku stály průzkumy situace na trhu, hráčů poskytujících služby v oblasti kyberbezpečnosti a samozřejmě naší velkou devizou bylo v okamžiku zahájení činnosti našeho konsorcia již existující strategické propojení s Národním úřadem pro kybernetickou a informační bezpečnost (NÚKIB), s nímž spolupracujeme nejen na EDIH, ale také na několika dalších dlouhodobých projektech.

Zajímavé pro nás bylo porovnání výstupů z průzkumů největších českých podnikatelských reprezentací na téma relevance tématu kyberbezpečnosti pro české firmy:



Schéma partnerské struktury EDIH Cybersecurity Innovation Hub

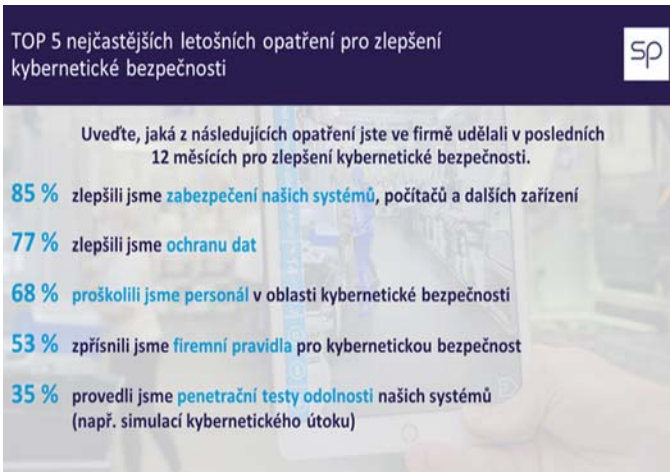

Přehled nejčastějších opatření firem pro zlepšení kybernetické bezpečnosti, zdroj: www.spcr.cz

- Dle pátého výročního průzkumu Svazu průmyslu a dopravy ČR, který byl publikován 12. prosince 2023¹:
- Tři čtvrtiny průmyslových firem se obávají kybernetického útoku na své systémy a stále více se proto zaměřují na ochranu svých zařízení, počítačů a dalších nástrojů,
- Ke kybernetické bezpečnosti firmy přistupují v době provedení průzkumu komplexněji, stejně jako ke své digitální transformaci,
- 85 % uvádí, že zlepšilo zabezpečení svých systémů, počítačů a dalších zařízení,
- 77 % zlepšilo ochranu dat oproti 55 %, které se ochráně dat věnovaly v průzkumu provedeném před třemi lety,
- 68 % firem proškolilo personál v oblasti kybernetické bezpečnosti,
- 53 % respondentů zpřísnilo firemní pravidla pro kybernetickou bezpečnost a
- 35 % dokonce provedlo penetrační testy odolnosti svých systémů (např. simulací kybernetického útoku).

Tohoto průzkumu se zúčastnilo celkem 98 firem, z nichž 54 bylo malými nebo středními podniky. Data pocházejí ze srpna 2023.

1 Úplné výsledky viz: <https://www.spcr.cz/pro-media/tiskove-zpravy/16465-pruzkum-sp-cr-firmy-se-boji-kyberutoku-zlepsuji-proti-ochranu>.

- Dle 104. průzkumu AMSP ČR k tématu Digitalizace a kyberbezpečnost², jehož výsledky byly publikovány v červnu 2023 pak:
- Více než polovina firem (přesně 54 %) hodnotí úroveň svého povědomí o kybernetické bezpečnosti jako střední (průměrné). Jako spíše vysoké nebo vysoké hodnotí své povědomí 15 % dotazovaných firem, jako spíše nízké, velmi nízké nebo nejasné hodnotí své povědomí 30 % respondentů.
- Více než polovina firem má zavedeno pravidelné zálohování a plány obnovy dat, pravidelné aktualizace softwaru a dalších systémů a ochranu brány (firewall), 45 % má pravidla pro silná hesla, vícefaktorové ověřování uplatňuje 34 % respondentů.
- Svě uživatele však pravidelně školí na kyberbezpečnost pouze 29 % dotazovaných.
- Pro nás překvapivě celých 40 % respondentů provádí hodnocení rizik kybernetické bezpečnosti nejméně jednou za kvartál – přesněji 14 % je provádí měsíčně, dalších 26 % čtvrtletně.
- Cca dvě třetiny firem – konkrétně 63 % – nikdy nevyhledaly externí pomoc za účelem zlepšení své kybernetické bezpečnosti.
- Alarmující je ovšem fakt, že pouze necelá třetina firem (30 %) uvádí, že se někdy setkala s jakýmkoli kyberútokem na svou firmu.

Průzkumu se zúčastnilo 202 firem a sběr dat proběhl formou online dotazování v období 11. 5. – 30. 5. 2023, cílovou skupinou šetření byli majitelé, jednatelé a ředitelé malých a středních podniků o velikosti 4 – 249 zaměstnanců.

Výsledky těchto průzkumů pro nás znamenaly několik zjištění, kterými jsme se inspirovali při tvorbě a průběžné aktualizaci výčtu služeb našeho EDIH, a to:

Je vysoce pravděpodobné, že nadpoloviční většina firem někdy realizovala školení svých zaměstnanců v oblasti kyberbezpečnosti, je však spíše nepravděpodobné (resp. pravděpodobnost je méně než třetinová), že firmy realizují pravidelné přeškolení svých zaměstnanců, obzvláště, pokud se jedná o firmy menší.

Výsledky žádného z průzkumů nevytvářejí nic o kvalitě realizovaného kyberbezpečnostního vzdělávání poskytnutého zaměstnancům.

Zvyšující se míra systematického přístupu v oblasti kyberbezpečnosti značí, že vedení firem přikládá (mj. velmi pravděpodobně ve vztahu ke zvyšující se intenzitě kybernetických útoků³ – v letech

2 Úplné výsledky průzkumu viz: <https://amsp.cz/wp-content/uploads/2023/09/DIGI-a-KYBER-FINAL-pruzkum.pdf>.

3 Viz Zpráva o stavu kybernetické bezpečnosti za rok 2023: <https://nukib.gov.cz/cs/infoservis/aktuality/2139-vlada-schvalila-zpravu-o-stavu-kyberneticke-bezpecnosti-cr-za-rok-2023/>.

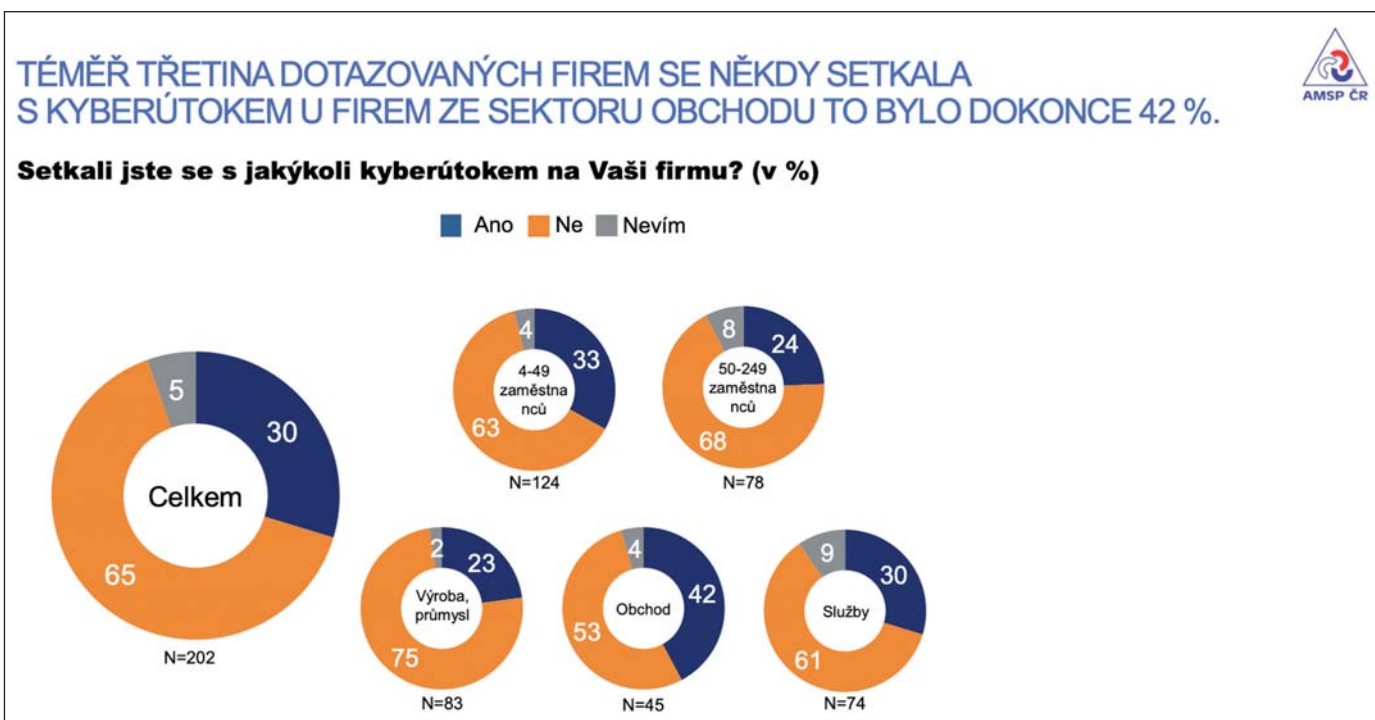

Přehled nejčastějších opatření firem pro zlepšení kybernetické bezpečnosti, zdroj: www.amsp.cz

2022 a 2023 se počet kybernetických incidentů evidovaných NÚKIB meziročně téměř zdvojnásobil) tématu kyberbezpečnosti stále vyšší relevanci.

Na straně druhé především malé a střední firmy (včetně členů jejich nejvyššího managementu, kteří byli respondenty průzkumu AMSP ČR) si v naprosté většině neuvědomují možnou variabilitu formy a struktury kybernetických útoků ani možnou hybridní povahu útoků realizovaných kombinovaně v oblasti fyzické a kybernetické bezpečnosti a nepřikládají dostatečný důraz realizaci organizačních opatření k zajištění její vyšší míry.

Tato zjištění nás vedla k tomu, že jsme v průběhu letošního roku až na maximální hranice kapacit našeho konsorcia posílili vzdělávací aktivity našeho EDIH. Původní záměr jediné varianty kurzu základů kyberbezpečnosti pro uživatele jsme rozpracovali do školení určených pro nejrozličnější pracovní zařazení zaměstnanců a činnosti firem i veřejnoprávních subjektů s cílem posílit bezpečnost a odolnost jejich organizací. Časovou dotaci určenou na tato školení jsme přizpůsobili potřebám a očekáváním všech z nich a nabízíme ji aktuálně v rozsahu 2, 4, 8 nebo 16 hodin.

Kurzy jsou určeny pro management, běžné zaměstnance i ICT specialisty – ve firemní praxi se totiž velmi často setkáváme s tím, že role správců ICT a IT oddělení je přeceňována a vedení firem si neuvědomuje, že řízení bezpečnosti nemůže být svěřeno IT pracovníkům, ale musí se jej zhostit pověřený člen vedení organizace s odpovídajícími pravomocemi včetně práva uvést okamžitě mimo provoz systémy nebo procesy, které se z důvodu bezpečnostního incidentu mohou stát pro organizaci rizikovými.

Mezi tématy našich kurzů se objevují fenomény často opomíjené jako téma sociálního inženýrství, bezpečnostní pravidla pro pohyb osob v organizacích, přístupová práva (nejen v online, ale i ve fyzickém prostoru) a také kombinace bezpečnosti v pracovním a soukromém životě včetně možné kombinace využívání pracovních a osobních zařízení umožňujících přístup k internetu jako jsou wearables nebo zařízení umožňující dálkovou správu budov a dalších součástí majetku.

Všechny kurzy školí naši lektori osobně a jsou co do komunikace a odbornosti výkladu přizpůsobeny cílovým skupinám uživatelů, pro které kurzy pořádáme – s ohledem na jejich agendu, věcnou i teritoriální oblast působnosti, míru využívání informačních a komunikačních technologií nebo naopak větší zastoupení práce s fyzicky prováděnými procesy. Účastníci našich kurzů se mohou lektorů v průběhu školení ptát, vnášet do něj své impulsy, jsou tázáni na názory, sdílejí své zkušenosti a plní zadané – byť nepovinné – domácí úkoly s cílem vyzdvihnout relevanci komplexního uvažování



v oblasti bezpečnosti a ukázat jim například i to, že i průnik pracovního a osobního života je pro jejich zaměstnavatele z bezpečnostního pohledu nezanedbatelnou záležitostí.

V neposlední řadě jsme na systém školení určený vedení organizací, všem zaměstnancům i správcům ICT navázali novou službu našeho

EDIH, o kterou je v praxi zájem zdaleka převyšující naše kapacitní možnosti: jde o systematické penetrační a zátěžové testování, které je sestavováno na míru potřeb každého našeho klienta – nemusí tedy jít jen o simulaci kybernetického útoku, ale často se jedná o kombinaci mnoha vrstev bezpečnostního ověřování kompilujícího prvky fyzické a online bezpečnosti.

Projekt EDIH Cybersecurity Innovation Hub končí sice až k 31. 12. 2025, ale kapacity jeho rozpočtu i fyzické kapacity členů konsorcia se již velmi krátí a ukazují, že – bez ohledu na přípravu firem i veřejných organizací na transpozici tzv. směrnice NIS2 a s ní související nový zákon o kybernetické bezpečnosti (což je téma na samostatný odborný článek) – je téma kyberbezpečnosti pro i ty nejmenší české firmy a organizace velmi žhavé. Pokud se kyberbezpečnostní specialisté působící na českých univerzitách – a jsou v tom celosvětovou elitou – naučí přiblížit se malým a středním podnikům komunikačně a pokud těm nejmenším budeme s to nabídnout maximální možnou přidanou hodnotu spolupráce – tj. vysoce kvalitní služby v oblasti kyberbezpečnosti s příspěvkem z veřejných zdrojů – bude bezpečná budoucnost i těch nejmenších malých a středních podniků zaručena.

Škoda jen, že projekt našeho EDIH je doposud stále pilotem, v jehož možnostech je obsloužit pouze nízké stovky klientů v situaci, kdy potřebných jsou tisíce až desítky tisíc. Spoléháme zde však na vydatnou pomoc a podporu dalších povolanych – například NÚKIB a jeho Národního koordinačního centra pro kyberbezpečnost⁴, které právě v letošním roce rozbíhá svou činnost v rámci implementace nařízení EU o Evropské síti kompetencí pro kybernetickou bezpečnost⁵. O něm ale blíže až v některém z nadcházejících čísel časopisu.

Bližší informace a aktuality o EDIH Cybersecurity Innovation Hub jsou k nalezení na www.cybersecurityhub.cz. Projekt je financován Evropskou unií z programu Digitální Evropa a Ministerstvem průmyslu a obchodu z Národního plánu obnovy ČR.

⁴ Viz <https://osveta.nukib.gov.cz/course/view.php?id=179>.

⁵ Úplný text nařízení (EU) 2021/887, kterým se zřizuje Evropské průmyslové, technologické a výzkumné centrum kompetencí pro kybernetickou bezpečnost a síť národních koordinačních center.

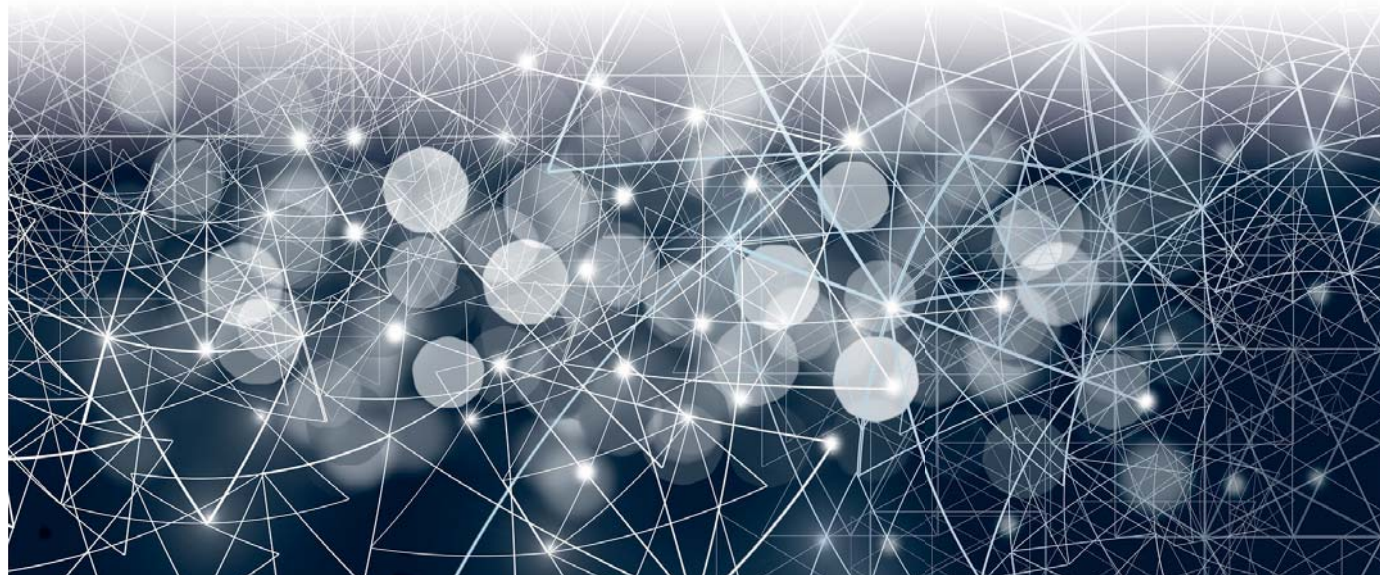

Plnění třetí role vysokých škol v podmínkách Centra polymerních systémů Univerzity Tomáše Bati ve Zlíně

Vladimír Sedlařík

Univerzita Tomáše Bati ve Zlíně

Třetí role vysokých škol je v odborné literatuře definována různými způsoby. Jednoduchá definice popisuje třetí roli vysokých škol (VŠ), jako službu veřejnosti a její přímé společenské působení¹. Vedle naplňování poslání v oblasti vzdělávání a tvůrčích činností se tedy jedná o další roli VŠ, jejíž cílem je reflektovat aktuální společenský vývoj a přispívat k šíření nejnovějších vědeckých poznatků, a naopak reagovat na zpětnou vazbu společnosti.

Zajímavé výsledky byly publikovány ve studii zabývající se komparací konceptů třetí role dle **OECD a UNESCO**. Výsledky ukázaly mírně odlišný výklad třetí role. OECD spatřuje třetí roli VŠ v oblasti jejich zapojení do regionálního rozvoje ve smyslu průmyslových obchodních inovací. Naproti tomu **UNESCO** dává více do popředí roli VŠ v oblasti kritického zhodnocení historických příčin současných globálních problémů, na základě, kterých by měly být nalezeny postupy k dosažení systémových změn vedoucích k dosažení udržitelnosti.² Nutno podotknout, že Evropská komise i strategické dokumenty Ministerstva školství, mládeže a tělovýchovy se spíše přiklání k pojetí třetí role, jak ji identifikuje OECD. V případě VŠ je tedy třetí role spojována zejména s transferem výsledků výzkumu do praxe, tzv. transferem technologií. Neméně důležitá je však schopnost VŠ flexibilně reagovat na potřeby společnosti, a to jak hlediska krátkodobého i z pohledu dlouhodobých strategických cílů, přičemž typickým příkladem aktuální společenské potřeby je nedávná pandemie onemocnění COVID-19 nebo živelné pohromy. Strategickou potřebou pak je například implementace principů udržitelného rozvoje do oblastí vzdělávání i výzkumu a vývoje.

Centrum polymerních systémů (CPS) je výzkumnou jednotkou Univerzity Tomáše Bati ve Zlíně, která je organizačně zařazena do struktury vysokoškolského ústavu Univerzitní institut. CPS vzniklo v roce 2011 za podpory z Operačního programu Výzkum, a vývoj pro inovace, prioritní osa 2 – Regionální VaV centra. CPS sídlí od roku 2015 v nově postavené budově. Úroveň technického vybavení snese srovnání s předními evropskými výzkumnými centry se zaměřením do oblasti polymerních věd. Personálně je CPS stabilizováno. Počet zaměstnanců se pohybuje okolo hodnoty 130, z toho 70 % jsou akademičtí a vědecktí pracovníci. Významnou část osob v zaměstnaneckém poměru tvoří dále studenti doktorských studijních programů, kteří jsou zapojováni do řešení projektů výzkumu a vývoje, které jsou implementovány na CPS. Jedná se zejména o studenty celoživotních studijních programů, které jsou realizovány na Univerzitním institutu, resp. CPS a dále studenti doktorských studijních programů Fakulty technologické.

Jak tedy výzkumné centrum může přispívat k naplňování třetí role univerzity?

CPS je, jako součást Univerzitního institutu, již 5 let držitelem ocenění HR Award, které reflektuje kvalitu řízení výzkumné organizace, které vytvářejí transparentní pracovní prostředí v souladu s Evropskou chartou pro výzkumné pracovníky a Kodexem chování pro přijímání výzkumných pracovníků.

CPS aktivně působí ve výzkumu a vývoji v oblasti zpracovatelské plastů a pryží, materiálového inženýrství a dalších chemicko-technologických oborech. Mísí centra je podpora výzkumu a vývoje s praxí, přičemž se směřování výzkumné strategie

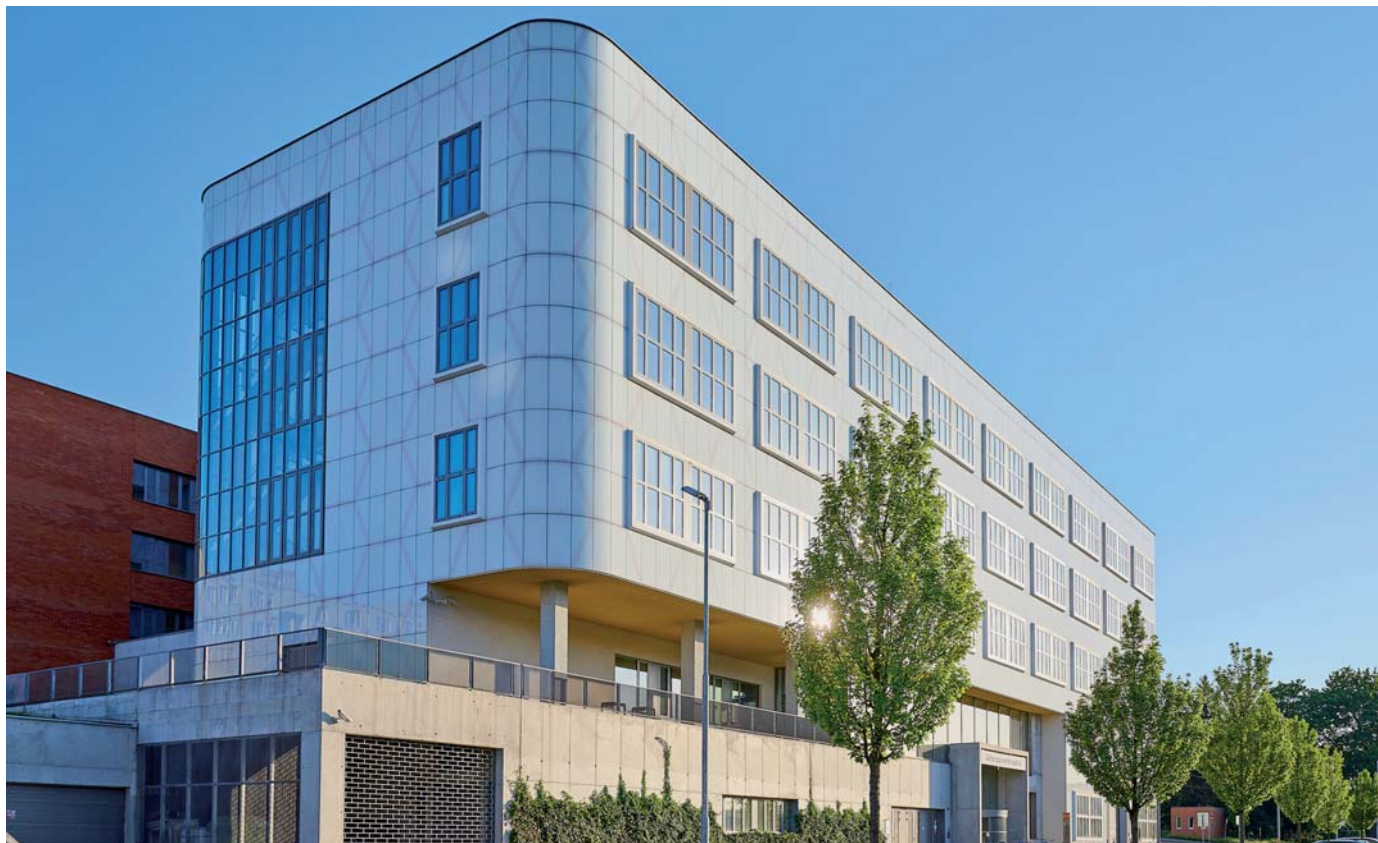

Centrum polymerních systémů Univerzity Tomáše Bati ve Zlíně sídlí v moderní budově vybavené špičkovým zařízením pro výzkum v oblasti polymerních věd a materiálového inženýrství.



Srdcem centra jsou poloprovozní zpracovatelské laboratoře. Avšak nachází se zde také moderní laboratoře pro stanovení strukturálních, fyzikálních, chemických a biologických vlastností materiálů.

CPS výrazně zaměřuje na oblast materiálů a technologií pro udržitelný rozvoj a naplňování principů cirkulární ekonomiky. Poznatky z výzkumu jsou přenášeny do vzdělávacího procesu studentům doktorských, ale i bakalářských a navazujících magisterských studijních programů, kde se pracovníci podílejí na výuce. Transfer poznatků probíhá i v oblasti neformálního vzdělávání, kde CPS nabízí akreditované i běžné up-scalingové i re-scalingové kurzy v rámci programů celoživotního vzdělávání.

V tomto kontextu se odvíjí i **spolupráce s externími partnery**, kteří jsou z řad tuzemských i zahraničních výzkumných organizací a zejména pak zástupci praxe. Pracovníci CPS jsou významně zapojeni do řešení projektů aplikovaného (průmyslového) i základního výzkumu. Nezanedbatelnou část aktivit CPS tvoří přímá spolupráce s praxí bez kofinancování z veřejných rozpočtů.

Z pohledu orientace na cirkulární ekonomiku v oblasti polymerních technologií i rozsahu je nejvýznamnějším projektem, který CPS koordinuje Národní centrum kompetence polymerních materiálů a technologií pro 21. století (www.PolyEnvi21.cz), které je podpořeno Technologickou agenturou České republiky (č. projektu TN02000051). Na poli mezinárodní spolupráce je CPS zapojeno do řešení projektů Horizon Europe a to v programech zařazených do pilíře I a II. Strategicky významné je zapojení do projektových schémat COST, CEEPUS, Erasmus+, M- Era net, Interreg.

Výsledky výzkumu a vývoje jsou v relevantních případech předmětem ochrany duševního vlastnictví a transferových aktivit prostřednictvím Centra transferu technologií, které je také organizačně zařazeno do struktury Univerzitního institutu. V roce 2024 byly na CPS zavedeny postupy otevřeného přístupu k vědeckým datům.

Zapojení veřejnosti do aktivit CPS je prováděno prostřednictvím popularizačních a diseminačních aktivit, které směřují do podpory technického vzdělávání a propagace Univerzity Tomáše Bati ve Zlíně ve Zlínském kraji, ale i na národní i mezinárodní úrovni, a to zejména s vedením Zlínského kraje. Na CPS probíhají každoročně exkurze i praxe studentů středních škol, kteří jsou mnohdy se svými projekty úspěšní ve studentských soutěžích.

V oblasti flexibilní reakce na celospolečenské potřeby lze zmínit fakt, že CPS bylo v období pandemie onemocnění COVID-19 největším výrobcem dezinfekce v regionu, kterou poskytovala za režijní náklady Zlínskému kraji a městu Zlín. Zaměstnanci a studenti CPS se zapojovali do provozu trasovacích call center. V oblasti mezinárodní pomoci se CPS úspěšně zapojilo do programu Ministerstva zahraničních věcí na podporu vědců z Ukrajiny a Moldávie.

Odhlédneme nyní od CPS a vraťme se do obecné roviny, do systému, který determinuje možnost úspěchu dané organizace, resp. úspěšné naplnění její mise. **K problematice transferu technologií a znalostí pro potřeby společnosti** není možno nezmínit limity, které nepřispívají ke zvýšení efektivity tohoto procesu. Martin Fusek ve svém příspěvku týkající se přínosu transferu znalostí pro společnost a jeho význam definuje potřebu podpory kancelářů pro transfer znalostí. Zde by bylo vhodné doplnit, že je třeba vytvářet vhodné legislativní podmínky pro vlastní transfer.³ Například legislativní neukotvenost začínajících společností typu spin-off a start-up a s nimi související vypořádání majetkových a rozhodovacích procesů výzkumná organizace vs. autor/původce vs. podnik výrazně ohrožuje



Ocenění Transfera Technology Day za výsledek aplikovaného výzkumu – Agrohydrogel z obnovitelných zdrojů pro zvýšení retence vody v půdě převzali Silvie Duřepková a Vladimír Sedlařík.

úspěšnost transferových aktivit. To je však jen část problému, který souvisí se systémem řízení vysokého školství a agendy podpory výzkumu, vývoje a inovací.

Pohlédneme-li na danou oblast inovací z evropského měřítka, tak může být vhodným výchozím materiálem **studie zveřejněná v září 2024 „The future of European competitiveness“** jejíž autorem je Mario Draghi. Autor, mimo jiné, definuje také základní problémy slabého inovačního potenciálu Evropské unie. Tyto příčiny spatřuje v nízkém podílu soukromých zdrojů na aktivitách výzkumu a vývoje, nízkou efektivitu veřejné podpory výzkumu a vývoje, fragmentaci evropského inovačního ekosystému, nedostatek akademické excelence, nevyvinuté inovační klastry, nevyvinuté finanční nástroje pro podporu inovativních podniků, další bariery v podobě např. legislativních překážek a nízké tempo přejímání nových technologií do praxe. Výše uvedené faktory přímo souvisí s jednou z hlavních aktivit třetí role výzkumných organizací, včetně VŠ.⁴

Jak bude výzkumná jednotka CPS naplňovat svoji misí v oblasti třetí role do budoucna?

Určitě v duchu doposud realizovaných činností. Je tu však jedno velké ALE. Výhodou CPS je schopnost flexibilní reakce na aktuální potřeby společnosti, partnerů, zákazníků. To je umožněno poměrně specifickým zařazením do organizační struktury Univerzity Tomáše Bati ve Zlíně, které s sebou obnáší vysokou míru nezávislosti ve finančních i rozhodovacích procesech. Díky tomu je CPS nejvýkonnější jednotkou v oblasti tvůrčích činností na Univerzitě Tomáše Bati ve Zlíně. Čtenáři znalému poměrům v akademickém prostředí v České republice již bude zřejmá slabina, resp. zranitelnost tohoto nastavení.

Vysokoškolským ústavům nenahrává ani novela vysokoškolského zákona, která předpokládá omezení jejich působení zejména v pedagogických činnostech, se vším, co s tím souvisí. Uvidíme, jak to tedy dopadne. Jisté však je, že dotační podpora, která byla použita na vybudování CPS měla a stále má významný dopad nejen v regionálním měřítku, ale i na národní i mezinárodní úrovni. Bylo vybudováno špičkové výzkumné centrum se specifickou kompetencí, jehož výsledky jsou zřetelné, jak v oblasti výzkumu a vývoje, podpory inovací, tak i v oblasti výchovy nových vědeckých pracovníků a naplňování potřeb společnosti. Říká se, že vše je o lidech a v oblasti třetí role, jako služby veřejnosti, to platí dvojnásob. Na tomto místě je třeba poděkovat zakladateli Univerzity Tomáše Bati ve Zlíně i Centra polymerních systémů Petru Sáhovi, který svým odhodláním a prací vytvořil podmínky pro úspěšný rozvoj mnoha tisícům zaměstnanců i absolventů zlínské univerzity.

Odkazy na použité zdroje:

- <https://cuni.cz/UK-10991.html>
- Jana Krčmářová, AULA roč. 18, 04/2010
- <https://vedavyzkum.cz/blogy-a-komentare/martin-fusek/prinos-transferu-znalosti-pro-spolecnost-a-jeho-vyznam>
- https://commission.europa.eu/topics/strengthening-european-competitiveness/eu-competitiveness-looking-ahead_en

foto archiv UTB ve Zlíně



VEDENÍ 16. 9. 2024

Elektronické jednání 120. vedení AIP ČR, z.s. se uskutečnilo k datu 16. 9. 2024, byly zaslány informace ke kontrole plnění závěrů vedení 10. 6. 2024; jednodenní akci Systém inovačního podnikání v ČR, 3. 12. 2024; přípravě nových projektů s účastí AIP ČR, z.s. / součinnost při řešení stávajících projektů členů AIP ČR, z.s.. Dále byly zaslány informace k hlavním úkolům a kalendáři akcí na rok 2025 a k dvoustranným jednáním na rok 2025.

Dále byly zaslány tyto informace:

- Národní síť vědeckotechnických parků v ČR tvoří k dnešnímu dni 14 akreditovaných, 14 dalších provozovaných VTP v ČR; probíhá 16. průběžná etapa akreditace s platností do 31. 12. 2025
- dne 11. 6. se zúčastnil P. Švejda odborné skupiny 4 Rady kvality ČR. Jednání se uskutečnilo ve FAME UTB ve Zlíně
- dne 18. 6. se zúčastnili I. Němečková a P. Švejda 9. ročníku mezinárodní konference Digitální Česko v Národním domě na Vinohradech
- dne 19. 6. projednali I. Němečková a P. Švejda s D. Kratochvílem, CzechInno, přípravu jednodenní akce SIP v ČR 3. 12.
- dne 24. 6. projednal P. Švejda s J. Svítkem, ČARA, aktuální úkoly se zaměřením na projekty rozšíření nájemního bydlení a poznatky z jednání ČARA na URBIS Brno 2024
- dne 24. 6. se zúčastnil P. Švejda obhajoby disertační práce V. Řeháčka „Návrh modelu řízení rizik školských sezonních projektů“ na FSv ČVUT v Praze
- dne 28. 6. rozeslal P. Švejda pokyny KIF 28062024/133 a informaci č. 54/28062024 zástupcům AIP ČR, z.s. v krajích ČR
- dne 25. 7. zhodnotili I. Němečková a P. Švejda s V. Veselým, zástupcem AIP ČR, z.s. v Karlovarském kraji dosavadní spolupráci se zaměřením na přípravu činnosti Karlovarského inovačního centra a výběr inovačních produktů do CIR 2024
- dne 20. 8. projednali I. Němečková a P. Švejda s D. Kratochvílem, CzechInno, přípravu jednodenní akce SIP v ČR 3. 12. a přípravu ŘV CzechInno 24. 9.
- dne 21. 8. konzultoval P. Švejda s I. Bartoňovou, UTB ve Zlíně, přípravu přihlášky do CIR 2024

- dne 28. 8. zhodnotili I. Němečková a P. Švejda s J. Kofroněm plnění aktuálních úkolů v rámci interního projektu Technologický profil ČR
- dne 2. 9. konzultoval P. Švejda s P. Banášem přípravu návštěvy CATRIN UPOL spojenou s konzultací přihlášek do CIR 2024 a Vizionářů 2024; jednání se uskutečnilo 19. 9. v Olomouci
- dne 4. 9. rozeslal P. Švejda pokyny KIF 04092024/134 a informaci č. 55/04092024 zástupcům AIP ČR, z.s. v krajích ČR
- dne 10. 9. se zúčastnili I. Němečková a P. Švejda mezinárodní konference o ochraně duševního vlastnictví v Evropě (www.upv.cz); setkali se se zástupci členů a partnerů AIP ČR, z.s.
- Veletrh FOR ARCH 2024, 17.–21. 9., PVA Letňany (www.forarch.cz), informace na str. 25
- dne 18. 9. se uskutečnilo jednání Senátu A.S.I. v ZPA Pečky
- dne 19. 9. navštíví P. Švejda v Olomouci Výzkumný ústav CATRIN UPOL; s P. Banášem, R. Jurečkou a J. Navrátilem projednají aktuální výsledky ústavu, doporučení do CIR 2024 a s P. Banášem projednají dvoustranné jednání na rok 2025
- dne 24. 9. se zúčastní I. Němečková a P. Švejda křtu publikace Průmysl 4.0: základ ekonomické transformace ČR na CIIRC ČVUT v Praze
- Mezinárodní cena inovací 2024, uzávěrka 30. 9. 2024 (www.csq.cz)
- dne 1. 10. se zúčastní P. Švejda slavnostního vyhlášení soutěže „Buďte inspirací 2024“ v prostorách ES Congress Hotel Aldis v H.K., informace na str. 19
- dne 3. 10. se zúčastní P. Švejda 15. zasedání VR FSv ČVUT v Praze
- MSV 2024, 8.–11. 10., Brno (www.bvv.cz/msv); dne 10. 10. předají I. Němečková a P. Švejda KSK Kuřim ocenění CIR 2023, s P. Reichlem, JINAG, projednají aktuální úkoly agentury a zastoupení AIP ČR z.s. v JMK, s P. Hladíkem, TC Praha, zhodnotí spolupráci v rámci EEN, s P. Kubíčkem a E. Pekárkovou zhodnotí spolupráci s VUT v roce 2024 a projednají zápis z dvoustranného jednání na rok 2025
- Dny kvality 2024, listopad 2024 (www.csq.cz)
- kalendář akcí AIP ČR, z.s. 2024 je umístěn na <http://www.aipcr.cz/kalendar-2024.asp>
- součinnost se sdružením CzechInno (www.czechinno.cz)

- 14. ročník projektu Vizionáři 2024, uzávěrka přihlášek 15. 11. 2024, slavnostní vyhlášení vítězů 3. 12. 2024 (www.vizionari.cz)
- časopis ip tt 3/2024 je umístěn na http://www.aipcr.cz/doc/IPTT_III_2024.pdf
- další, 121. jednání vedení AIP ČR, z.s. se uskuteční dne 3. 12. 2024 v Praze.

PRACOVNÍ TÝMY AIP ČR, z.s. „POLITIKA, VÝCHOVA, REGIONY, TRANSFER TECHNOLOGIÍ“ 16. 9. 2024 – INFORMACE č. 24/2024

Systém činnosti pracovních týmů AIP ČR, z.s. politika, výchova, regiony; transfer technologií – k termínům jednání pracovních týmů dle Kalendáře AIP ČR, z.s. na rok 2024 (11. 3., 10. 6., 16. 9.) budou rozesílány mailové informace (jednání budou probíhat elektronicky, bez osobní účasti)

Členům pracovních týmů byly zaslány informace k řešeným a připravovaným projektům AIP ČR, z.s. / součinnost při řešení stávajících projektů členů AIP ČR, z.s.; informace o jednodenní akci Systém inovačního podnikání v ČR, 3. 12. 2024 v Praze; o Technologickém profilu ČR.

Dále byly zaslány tyto informace:

- akce a činnosti uvedené výše v části vedení AIP ČR, z.s.
- dne 2. 10. 2024 se uskuteční elektronické 133. jednání redakční rady ip tt – zaslal doporučení příspěvků do čísla 4/2024 – název, autor (uzávěrka 31. 10. 2024); budou zahrnuta do zápisu z RR
- komunikace se zástupci AIP ČR, z.s. v krajích ČR v období 07-12/2024 se bude uskutečňovat elektronicky; v případě dohody osobní setkání; sekretariát AIP ČR, z.s. zajišťuje úkoly částečně v rámci „home office“
- dořešit zastoupení AIP ČR, z.s. v kraji Ústeckém, Moravskoslezském a kraji Vysočina

Informace č. 25/2025 bude rozeslána dne 10. 3. 2025, k tomuto datu vyhodnotí návrhy, dotazy, doporučení členů pracovních týmů AIP ČR, z.s.

P. Š.



VÝBOR 17. 9. 2024

V rámci elektronického 138. jednání výboru SVTP ČR z.s. byly zaslány tyto informace:

- informace o VTP v ČR uveřejňovat v časopisu Inovační podnikání a transfer technologií
- doplnit informace do „Zpráv z regionů na www.svtp.cz o aktuální akci v krajích ČR dle působnosti členů výboru SVTP ČR, z.s. včetně jednání regionálních skupin SVTP ČR, z.s. (vazba na krajské RIS3)
- nesplněn úkol: „zajistit aktualizaci údajů o dalších provozovaných 14 VTP“ v eKatalogu VTP SVTP ČR, z.s. ze strany 7 VTP
- průběžně probíhá aktualizace dat v eKatalogu VTP SVTP ČR, z.s.
- k dnešnímu dni tvoří NS VTP v ČR, dle údajů v elektronickém katalogu VTP SVTP ČR, z.s. 14 akreditovaných VTP a 14 provozovaných VTP v ČR
- zasílat informace o činnosti v regionech J. Lakomému
- příprava publikace „Vědeckotechnické

parky v ČR 2025“ (k 35 letům činnosti SVTP ČR, z.s.); vydat v 09/2025

- příprava Kulatého stolu „Výsledky činnosti VTP v ČR za 35 let“; uskutečnit v průběhu MSV 2025 dne 9. 10. 2025, využít připravovanou publikaci
- příprava nových projektů s účastí SVTP ČR, z.s.
- příprava jednodenní akce Systém inovačního podnikání v ČR, 3. 12. 2024, Praha (místo bude upřesněno) ve spolupráci se sdružením CzechInno
- aktuálně obsazeno 10 krajů: Jihočeský, Jihomoravský, Karlovarský, Královéhradecký, Olomoucký, Plzeňský, hl. m. Praha, Středočeský, Ústecký a Zlínský, https://www.svtp.cz/wp-content/uploads/V%C3%BDbor-SVTP-%C4%8CR_CZ_2024_W1.pdf
- Hlavní úkoly a Kalendář SVTP ČR, z.s. na rok 2025
- časopis ip tt 3/2024 je umístěn na http://www.aijpcr.cz/doc/IPTT_III_2024.pdf
- další, 139. jednání výboru SVTP ČR z.s. se uskuteční elektronicky k datu 10. 12. 2024. (zápis z výboru je umístěn na www.svtp.cz)

PŘÍPRAVA PUBLIKACE „VTP V ČR 2025“

Publikace bude vydána k 35 letům činnosti SVTP ČR, z.s.

Stěžejní součástí publikace bude hodnocení činnosti akreditovaných VTP v této struktuře:

počet inovačních firem, počet pracovníků těchto firem, pronajatá plocha m² těmto firmám, rozloha pozemků, zastavěná plocha VTP, užitná plocha, z toho pronajatá plocha, ostatní firmy, instituce, a to v jednotlivých letech provozu (dle statistických údajů v eKatalogu VTP SVTP ČR, z.s. na <https://www.svtp.cz/katalog/>).

Součástí bude také charakteristika parků dle struktury v eKatalogu a hodnocení fungování VTP v krajské inovační infrastruktuře.

Publikace bude vydána v září 2025 a představena na kulatém stole dne 9. 10. 2025 v Kongresak.space, Veletřhy Brno, v průběhu MSV 2025.

P. Š.



ČESKÉ VYSOKÉ UČENÍ TECHNICKÉ V PRAZE

EAIE 2024

ČVUT v Praze se zúčastnilo největší evropské konference a mezinárodního veletrhu pro internacionalizaci vysokoškolského vzdělávání

Pracovníci zahraničního oddělení rektorátu ČVUT v Praze a zástupci Fakulty elektrotechnické a Fakulty stavební se letos zúčastnili 34. ročníku největší evropské konference a mezinárodního veletrhu pro internacionalizaci vysokoškolského vzdělávání EAIE 2024, který se konal ve francouzském Toulouse od 17. do 20. září 2024.

Letošní EAIE se stalo klíčovým místem pro rozvoj spolupráce ve vzdělávání, kde se sešlo více než 7300 účastníků z 90 zemí a přes 300 univerzit a vzdělávacích institucí. Spolu s ČVUT v rámci národního stánku (iniciativa Domu zahraniční spolupráce „Study in Czechia“) Česko na prestižním veletrhu reprezentovalo 23 univerzit.



Konference se také zaměřila na vzdělávání pracovníků vysokých škol v oblasti mezinárodního vzdělávání prostřednictvím workshopů, panelových diskuzí a dalších formátů. Implementovaly se nové trendy v aktivitách mezinárodních oddělení univerzit. ČVUT jednalo s více než padesáti univerzitami, veřejnými institucemi a poskytovateli marketingových služeb pro vysoké školy, které se specializují na nábor zahraničních studentů.



Letošní konference rovněž podpořila networking mezi představiteli evropských univerzitních aliancí, kteří ochotně sdíleli své zkušenosti se zástupci EuroTeQ European University z ČVUT.

Organizační podpora v průběhu celé konference a veletrhu byla zajištěna ze strany Erasmus Student Network CTU in Prague.

(převzato z webu ČVUT v Praze)

I. N.



ÚSPĚŠNÉ VÝSLEDKY ČESKÉHO APLIKOVANÉHO VÝZKUMU

**CENTRUM HYDRAULICKÉHO VÝZKUMU
spol. s r.o. a jeho úspěšné výsledky**

CENTRUM HYDRAULICKÉHO VÝZKUMU spol. s r.o. (dále jen CHV) staví na dlouholetých zkušenostech spojených s více než 150letou tradicí výzkumu, vývoje a výroby čerpací techniky v Lutíně. Historie se začala psát v roce 1868, když řemeslník Ludvík Sigmund založil v Lutíně pumpařskou firmu zaměřenou na výrobu dřevěných stojanových pump a vodovodů. Jedním z milníků byl rok 1965, kdy vzniklo sdružení SIGMA KONCERN, které sloučilo všechny podniky na výrobu čerpadel a armatur v tehdejší Československu. V tomto roce navíc vzniká Výzkumný ústav čerpadel – nová organizace orientovaná na výzkum a vývoj čerpadel pro celý koncern.

V roce 2010 je pak s odkazem na dlouholetou tradici s výzkumem a vývojem na poli čerpací techniky založena společnost CHV. Tato společnost se statutem Výzkumné Organizace (dále jen VO) se zabývá převážně aplikovaným a základním výzkumem v oblasti hydromechaniky, strojírenství a energetiky a s tím souvisejících témat jako je numerické modelování proudění, kavitace, dynamika čerpacích systémů či strukturální analýzy. Další oblast působení je spojena s vývojem ochranných filtrů pro osobní a kolektivní ochranu. Společnost CHV navazuje v těchto aktivitách na tradici v oboru sahající do roku 1935 s odkazem na zaniklou společnost CHEMA a.s. V současné době se výzkumný tým zaměřuje na aplikaci nových materiálů vhodných pro filtraci vzduchu či chemickou sorpci pro zachyt nebezpečných průmyslových nebo bojových látek.

Jedním z příkladů úspěšného aplikovaného výzkumu je navržený systém dlouhodobého odvodu tepla z hermetické zóny jaderného reaktoru při těžké havárii, který vznikl ve spolupráci s ČEZ, a.s. Tento systém



Obtěkání NACA profilu v kavitacním tunelu

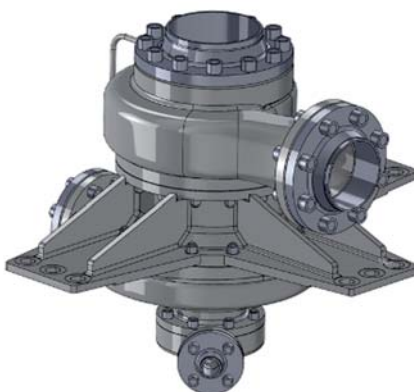

Vizualizace turbočerpadla pro systém DOT

je chráněn patentem č. 308 670 a byl vyvinut jako DiD 4 (Defence in Depth), neboli ochrana do hloubky 4. úrovně. Tento druh ochrany je reakcí na události spojené s havárií v japonské jaderné elektrárně Fukušima I. Navržený systém reflektuje požadavky na zvýšení bezpečnosti jaderných elektráren, které vychází z předpisu IAEA (International Atomic Energy Agency), konkrétně IAEA-TECDOC-1791. Česká republika přebírá a implementuje tyto požadavky zejména ve vyhlášce č. 329/2017 Sb. Navržené bezpečnostní opatření systému dlouhodobého odvodu tepla z hermetické

zóny při těžké havárii (dále jen „DOT z HZ při TH“) jde nad rámec bezpečnostních systémů implementovaných v projektech jaderných elektráren s reaktory typu VVER-440/213 a realizovaných při jejich výstavbě. Celkem je ve světě postaveno 18 jednotek tohoto typu reaktoru. Mimo JE Dukovany lze uvést JE Mochovoce, JE Jaslovské Bohunice V2, JE Loviisa, JE Pakš a další.

Navrhnuté řešení zajišťuje dlouhodobý odvod tepla a snížení tlaku v HZ během tavení paliva při podmínkách TH. Cílem je zabránit porušení poslední fyzické bariéry (systému ochranné obálky), která brání úniku radioaktivity do okolního prostředí. Zabránění této události, která by jinak vedla k ohrožení životního prostředí, personálu a obyvatel v okolí jaderné elektrárny je bezesporu přínosem pro společnost.

Realizace systému dlouhodobého odvodu tepla z hermetické zóny dle uvedeného patentu je v současné době předmětem nadlimitní veřejné zakázky (zadavatelem je společnost ČEZ, a.s.) s názvem 7442 – Dlouhodobý odvod tepla z boxu PG.

Za další úspěšný výsledek považujeme výstup z projektu TH04020045 **Potlačení nežádoucích projevů vstupní recirkulace u vysokokapacitních chladičů čerpadel.** Cílem projektu byl návrh



Funkční vzorek čerpadla s potlačenou vstupní recirkulací (vlevo) a odvozené produkční čerpadlo pro čerpací stanice v Egyptě (vpravo)

odstředivého čerpadla vyšších specifických otáček se zaměřením na minimalizaci nežádoucích provozních jevů, vyvolaných vstupní recirkulací v podoptimálních režimech provozu. Jedná se zejména o zvýšenou úroveň hluku, vibrace rotoru čerpadla a zvýšené kavitacení opotřebení vstupní části oběžného kola, případně i sacího hrdla. Navržený funkční vzorek čerpadla dosáhl lepších výkonových a provozních parametrů, čímž došlo ke zlepšení celkové energetické bilance v širším provozním pásmu. Aplikačním garantem u tohoto projektu je společnost SIGMA GROUP a.s., největší výrobce čerpací techniky v ČR.

V roce 2023 se podařilo společnosti SIGMA GROUP a.s. získat obchodní případy v Egyptě, kde zmíněný výsledek posloužil k odvození řady vertikálních odstředivých čerpadel určených pro velké čerpací stanice. Tyto čerpací stanice slouží jako součást sítě závlahových kanálů, kde

kapacitně je jedna čerpací stanice schopna dopravovat přes 120 tis. litrů/s.

Za významný úspěch považujeme, že tento výsledek byl součástí realizovaných investičních celků, za které získala společnost Sigmainvest spol. s r. o. ocenění v rámci soutěže Exporter roku 2023. Konkrétně se jednalo o cenu EGAP v kategorii "Nejlepší exportní transakce podpořená státem". Tento výsledek díky svému využití v praxi prokázal, že z projektů podpořených účelovou podporou mohou těžit i subjekty, které se VaV projektu neúčastnily. Dodávky investičních celků jsou totiž natolik komplexní, že umožňují zapojení širokého dodavatelského řetězce. V případě obchodních případů na realizaci čerpacích stanic El Hammam a Mostakbal v Egyptě dosáhla celková cena zakázky hodnoty 45,9 mil EUR.

Některé výsledky svůj aplikační potenciál teprve hledají. V rámci **projektu Národní centrum kompetence pro materiály**,

pokročilé technologie, povlakování a jejich aplikace se CHV zabývá možnostmi využití pokročilých materiálů a povrchových úprav nejen na vybraných hydraulicky činných částech odstředivých čerpadel. Pokročilé technologie, mezi které patří např. laserové technologie, aditivní technologie, plazmatické technologie a další, umožňují mikrotexturování povrchů či zvyšování jejich odolnosti proti různým vlivům, které nastávají při obtékání v prostředí s extrémním tlakem, teplotou nebo rychlostí.

Uvedené výsledky dokazují, že podpora aplikovaného výzkumu má své místo v rámci VaVal aktivit podporovaných v rámci České republiky. Výsledky dosažené v rámci aktivit CHV nacházejí své místo na poli klasické a jaderné energetiky, materiálového výzkumu a dalších oborech s vysokou přidanou hodnotou případně s přínosem pro společnost.

Lukáš Zavadil
CHV



ČESKÁ SPOLEČNOST PRO JAKOST, z.s.

EVROPSKÁ ZNAČKA KVALITY EQTM

V dnešní době je kvalita produktů a služeb klíčovým faktorem úspěchu na trhu. Evropská značka kvality (European Quality Trademark, EQTM) představuje prestižní ocenění, které potvrzuje výjimečnou kvalitu a evropský původ výrobků. Následující text vám představí značku EQTM, její význam a výhody pro držitele této značky.

Co je Evropská značka kvality (EQTM)?

Evropská značka kvality EQTM byla založena v roce 2021 Evropskou organizací pro kvalitu (EOQ). Jedná se o značku kvality určenou pro evropské výrobky, které splňují přísné kvalitativní požadavky a pochází od výrobců s dostatečnou obchodní výkonností. Značka je udělována na tři roky a její držitelé se mohou těšit z nezávislého a prestižního ověření kvality, které potvrzuje jejich závazek k maximální kvalitě a evropskému původu jejich výrobků.

Výhody získání značky EQTM

Získání značky EQTM přináší celou řadu výhod, které mohou výrazně přispět k úspěchu na trhu. Držitelé této značky mohou svým zákazníkům a obchodním partnerům prokázat, že jejich výrobky splňují přísné kvalitativní standardy díky nezávislému ověření kvality. Značka EQTM garantuje evropský původ výrobků, což je důležitým faktorem pro zákazníky preferující evropskou kvalitu. Výsledkem je vyšší důvěra ze strany zákazníků, což vede k jejich zvýšené spokojenosti a loajalitě. Značka také pomáhá výrobkům vyniknout na přeplněném trhu a zvyšuje jejich konkurenceschopnost. Držitelé EQTM mohou využít značku k posílení své firemní image a reputace na domácím i zahraničním



trhu, což je důležité pro dlouhodobý obchodní úspěch.

Podmínky získání značky EQTM

Aby společnost mohla získat značku EQTM, musí splnit několik důležitých podmínek:

- **Registrace a výroba v Evropě:** Společnost musí mít své sídlo a výrobu v Evropě.
- **Pozitivní obchodní výsledky:** Společnost musí prokázat dlouhodobě pozitivní obchodní výsledky.
- **Licencování a certifikace:** Výrobek musí splňovat příslušné národní a mezinárodní požadavky a standardy.
- **Plnění finančních a právních závazků:** Společnost musí mít vyřešené všechny finanční a právní závazky vůči třetím stranám.
- **Implementace systému řízení kvality (QMS):** Společnost musí mít zavedený a certifikovaný systém řízení kvality podle uznávaných standardů (např. ISO 9001).
- **Doba na trhu:** Výrobek musí být na trhu alespoň tři roky a jeho kvalita musí být průběžně zlepšována.
- **Evropský původ:** Výrobek musí být z alespoň 60% vyroben z evropských zdrojů.
- **Široké zákaznické portfolio:** Tržby za výrobek musí pocházet od nejméně tří zákazníků.

Jak získat značku EQTM

Proces získání značky EQTM je strukturovaný a zahrnuje několik kroků, které zajišťují, že pouze produkty splňující všechny požadavky obdrží toto významné ocenění. Nejprve se zájemce seznámí s EQTM prostřednictvím webových stránek EOQ nebo příslušné národní organizace pro kvalitu, kterou je u nás Česká společnost pro jakost. Poté společnost podá přihlášku, která obsahuje všechny požadované údaje a doloží potřebné dokumenty. Následuje pečlivá kontrola a posouzení přihlášky a přiložených dokumentů, aby se ověřilo, že splňují všechny stanovené podmínky. Pokud jsou všechny požadavky splněny, je vydán certifikát EQTM. Držitel certifikátu musí každoročně reportovat, že nadále splňuje všechny podmínky, což zajišťuje kontinuální udržování vysokých standardů kvality.

Výhled a ambice

Evropská organizace pro kvalitu (EOQ) si klade za cíl být předním propagátorem kvality v Evropě, a i mimo ni. Do roku 2025 chce EOQ rozšířit svou sféru vlivu na celou Evropu a získat více než 30 000 členů. EQTM je důležitým nástrojem pro zvyšování kvality a konkurenceschopnosti evropských výrobků na globálním trhu.

Závěr

Evropská značka kvality EQTM představuje skvělou příležitost pro společnost, které chtějí prokázat vysokou kvalitu svých výrobků a posílit svou pozici na trhu. Získání této značky přináší mnoho výhod spojených s ověřením kvality, potvrzením evropského původu a zlepšením image společnosti. Pokud máte zájem stát se držitelem EQTM, neváhejte kontaktovat Českou společnost pro jakost, provedeme vás při získávání značky EQTM.

David Kubla
ředitel úseku spolkových činností
a propagace

SPOLEHLIVÝ A STABILNÍ TEPLOTNÍ SENZOR

Vědci z Českého institutu výzkumu a pokročilých technologií – CATRIN Univerzity Palackého v Olomouci vyvinuli ve spolupráci se Západočeskou univerzitou a VŠB-Technickou univerzitou Ostrava nový senzor pro měření teplot v rozmezí od deseti do 90 stupňů Celsia. Jeho základem je nový grafenový derivát, díky němuž je senzor nejen přesný a spolehlivý, ale také není citlivý na vlhkost. Využití by mohl najít mimo jiné v teplotních čidlech v průmyslových výrobcích či skladovacích prostorech, kde je potřebný monitoring teplot i na dálku, nebo například v ochranných oděvech.

Při přípravě materiálu vědci z CATRIN využili bohatých zkušeností s chemií fluorografenu. „Z něj jsme odstranili atomy fluoru a na volná reaktivní místa navázali benzylamin. Právě ten se ukázal jako klíčový komponent pro vývoj teplotního senzoru. Díky



této technologii jsme dokázali výrazně snížit nepříznivý vliv vlhkosti, což bývá u podobných zařízení největší problém,“ uvedl jeden z autorů studie publikované v prestižním časopise *Advanced Electronic Materials* Petr Jakubec z CATRIN.

Oproti tradičním senzorům má novinka významné výhody. K velkým benefitům patří například vysoká přesnost senzoru. „V porovnání s běžným platinovým teploměrem

vykazuje až dvojnásobnou citlivost na změny teplot. U teplotních senzorů je častým problémem, že poskytují různé odezvy v závislosti na změně relativní vlhkosti. Proto se musí například obalit izolační vrstvou, která ale snižuje rychlost odezvy senzoru. Náš materiál je stabilní a není na vlhkost citlivý. Proto může fungovat v přímém kontaktu s okolím. To znamená, že může přesněji a rychleji měřit teplotu a lépe vyhovuje potřebám moderního průmyslu,“ upřesnil vedoucí týmu Michal Otyepka z CATRIN a národního superpočítačového centra IT4Innovations VŠB-TUO.

Pro výrobu senzoru lze použít levné a rychlé tiskové technologie, a i díky zvolenému materiálu je senzor nákladově efektivní na výrobu a snadno škálovatelný, což ho předurčuje pro široké využití v komerčních aplikacích.

Monitorování a regulace teploty jsou nezbytné v různých prostředích včetně průmyslu, obytných a skladovacích prostor. Poptávka po cenově dostupných, účinných a odolných teplotních senzorech proto roste.
Martina Šaradinová



UNIVERZITA TOMÁŠE BATI VE ZLÍNĚ

RODINNÁ HRA NEZAPOMEŇ NA NOHY

Osvojení správných návyků pro zdraví nohou může být nejen praktické, ale i zábavné, a to díky nové rodinné hře *Nezapomeň na nohy*, která volně navazuje na již vydanou knihu se stejným názvem. Hra vznikla v rámci projektu Edukační herní balíček s prvky podiatrie, který realizovalo Centrum transferu technologií (CTT) ve spolupráci s Fakultou multimediálních komunikací (FMK) Univerzity Tomáše Bati ve Zlíně. Na tvorbě se podílel Ústav marketingových komunikací a atelier Animovaná tvorba.

Hra vychází z bohatě ilustrované knížky, která přináší praktické rady a ukázky cviků zaměřených na péči o nohy. Úkoly z knihy byly převedeny do deskové hry s kartičkami, které obsahují jak cviky známé z knížky, tak nové aktivity. Hráči se setkají se stejnými postavkami a cvičeními, které mohou díky hře a mobilní aplikaci zkoušet nejen doma, ale i na cestách. Jedná se tak o skvělý doplněk k původní knize. „Desková hra je určena pro děti předškolního i školního věku, navazuje na knihu a rozšiřuje možnosti hravého učení. Děti si procvičí znalosti a mohou se těšit na známé postavky i v mobilní aplikaci,“ říká jedna z autorek hry Radomila Soukalová z Ústavu marketingových komunikací.

Nedostatečně nebo nerovnoměrně vyvinutý svalový systém, jehož příčinou může být málo pohybu, stejně jako přetěžování či



jednostranná zátěž. Nevhodné pohybové vzorce. Špatně zastřížené nehty či zvolené boty. To vše může vést k nepříjemným potížím od zarůstajících nehtů, kladívkových prstů a vbočených palců přes ploché nebo příliš vyklenuté nohy po špatně postavení paty, které ovlivňuje celé držení těla. Řadě problémů se dá předejít, když rodiče u svých dětí věnují nohám náležitou péči. A tato hra by jim mohla pomoci. *Nezapomeň na nohy* nabízí pět různých variant hry, což umožňuje přizpůsobit ji věku a počtu hráčů. Určena je pro děti od čtyř let a hrát ji může až dvacet hráčů současně. Díky tomu je ideální nejen pro domácí zábavu, ale i pro školy, školky a školní družiny. Hráče čekají teoretické otázky a praktické úkoly, jak správně pečovat o své nohy, jak fungují a jak je používat. Cvičení i pohybové aktivity si oblíbí celá rodina, od nejmenších po dospělé.

„Dílničí projekt Edukační herní balíček s prvky podiatrie byl součástí komplexního programu *Komerčializace na Univerzitě Tomáše Bati ve Zlíně II financovaného Technologickou*

agenturou České republiky. Na výrobě a precizním zpracování hry se podílela česká značka Dino, která má více než 30 let zkušeností s deskovými hrami. Odbornou garancí projektu poskytla Česká podiatrická společnost. Jsme velmi rádi, že se nám i tentokrát podařilo přenést výsledky vývoje a výzkumu do praxe,“ uvádí ředitelka Centra transferu technologií UTB Ivana Bartoníková.

„Hra je chráněna průmyslovým vzorem Společenství číslo 015005226-0001 na území EU,“ dodal Přemysl Strážnický, specialista CTT.

Hra Nezapomeň na nohy je již nyní k dostání ve všech specializovaných prodejnách s hrami, v hračkářstvích, knihkupectvích a na e-shopech. Knihu vydalo nakladatelství Host, o projektu si můžete více najít v článku Nezapomeň na nohy. Na půdě FMK vznikla originální kniha pro děti.

Petra Svěráková
tisková mluvčí



TRANSFER ZNALOSTÍ A PŘESHRAŇIČNÍ PROPOJOVÁNÍ

Kancelář transferu technologií Jihočeské univerzity v Českých Budějovicích i v letošním roce připravila řadu akcí pro propojení s partnery v příhraničním regionu Česka, Rakouska a Německa.

Jednou z akcí, kterou opětovně spouštěla Kancelář transferu technologií JU ve spolupráci s Euroregionem Bayerscher Wald, bylo **trilaterální setkání všech kanceláří transferu technologií podél česko-německé a česko-rakouské hranice.**

V letošním roce byla hostitelskou organizací Univerzita Passau a nosné téma znělo „Digitální transformace v přenosu znalostí a technologií“. V průběhu tohoto dne

se setkali také rektori obou organizujících univerzit a široce diskutovali další možnosti společného rozvoje v rámci příhraničního regionu, stejně jako využití nejnovějších technologií pro podporu řízení transferu technologií na jednotlivých pracovištích. Akce byla jedinečnou příležitostí pro vzájemné sdílení aktuálních a potřebných témat. Zároveň byla příležitostí pro networking a vnímání nových podnětů pro inspiraci pro budoucí rozvoj.

Další významnou akcí tentokrát v oblasti transferu znalostí byla **česko-rakouská konference na téma KreATivita&InovaCZe.**

V Open Innovation Center na Univerzitě Johannease Keplera v Linci se uskutečnila přeshraniční konference projektu KreATivita&InovaCZe. Na zahajovací konferenci byl účastníkům představen nejenom samotný realizovaný projekt, jeho hlavní témata, aktivity a projektoví partneři. V dopolední části

vystoupili klíčoví hosté z rakouské a české strany na téma kreativní ekonomika a věda. Dopolední část konference probíhala formou interaktivního partneringového workshopu, kde se účastníci formou diskuze sami mohli zapojit a prezentovat své podněty k tématu.

Smyslem konference bylo informovat odbornou a širokou veřejnost o projektu a tím upozornit a zviditelnit problematiku kulturně kreativního průmyslu, připravit efektivní nastavení vzdělávání kreativců v obou regionech tedy v Horním Rakousku a jižních Čechách a zároveň se věnovat potenciálu přeshraničního propojení obou regionů.

Pro jihočeský kraj jsou akce s přeshraničním dopadem velmi zásadní, významně napomáhají získat nové impulsy a posouvají oblast transferu znalostí a technologií dříve kupředu.

Veronika Štěpánová



NOVÝ AKADEMICKÝ ROK

Pro studenty a uchazeče o studium Vysoké školy technické a ekonomické v Českých Budějovicích je připraveno několik novinek. V první řadě je to nový bakalářský studijní program, ale také výuka v novém komplexu laboratoří nebo řada konferencí a setkání s odborníky z praxe.

Řídící procesy ve strojírenství

Nově akreditovaný bakalářský program se jmenuje Řídící procesy ve strojírenství. Je postaven na znalostech z oblasti pokročilých strojírenských technologií, umělé inteligence, materiálového inženýrství, kybernetické bezpečnosti, IT, automatizační techniky či analýzy dat. „*Reagujeme především na poptávku jihočeských firem, které chtějí, abychom klasický strojírenský obor rozšířili o další prvky spojené s automatizací, IT a dalšími inovativními procesy, provádějícími jejich podnikání,*“ vysvětluje Vojtěch Stehel, rektor VŠTE. Akreditace nového programu zabrala necelé dva roky. Škola přitom využila Národní plán obnovy, s jehož podporou vybavuje nové laboratoře přístroji, a spolu s podniky mohla připravit samotný studijní plán. Absolventi mají firmám pomoci s prosazováním Průmyslu 4.0, jak se také označuje 4. průmyslová revoluce spojená s budováním chytrých továren či zaváděním digitalizace, automatizace a robotizace do předvýrobních a výrobních procesů. Takto připravení absolventi by se měli uplatnit nejen na pozicích technologů ve strojírenské výrobě, ale i při řešení využití a nasazení nových strojů, výrobních postupů, zavádění technologických změn a inovací.



Management a marketing sportovních organizací

Na základě spolupráce mezi Vysokou školou mezinárodního podnikání ISM v Prešově a VŠTE v Českých Budějovicích také vznikl nový studijní program Management a marketing sportovních organizací. Bakalářský program umožní sportovcům propojit sportovní kariéru s kvalitním vysokoškolským vzděláním. Je určený i těm, kteří se snaží posunout svoji manažerskou kariéru v oblasti sportu a tělovýchovy. Vzdělávací program je navržený tak, aby posluchače připravil na postup do vyšších manažerských pozic, případně na postup do nové úlohy na úrovni managementu. VŠTE dlouhodobě své hlavní pilíře činnosti vzdělávání a výzkum doplňuje univerzitním sportem, jehož nejvýznamnějším reprezentantem

je tým univerzitní hokejové ligy Black Dogs Budweis, který se do projektu rovněž zapojuje. „*Je to studium absolutně přízpůsobené sportovnímu programu, v našem případě ideálně lednímu hokeji,*“ říká trenér a generální manažer Black Dogs David Oulík. Univerzitní klub těmto studentům umožní být denně na ledě, trénovat s týmem i individuálně.

Konference s technickým i ekonomickým zaměřením

10th Innovative Economic Symposium
VŠTE hostila 10th Innovative Economic Symposium 2024. Od 16. do 18. října v kampusu na Okružní probíhalo Innovative Economic Symposium s podtitulem Trends in transformation of business and economy, a to ve spolupráci s College of International Business ISM Slovakia,



Prešov. Tématem byla etika v businessu, korporátní finance, finanční a kapitálové trhy, cirkulární ekonomika a udržitelnost, automatizace a robotika nebo měření makroekonomických opatření.

Conference on Data-Processing and Networking

Konference ICDPN 2024 nabídla od 25. do 26. 10. 2024 svým účastníkům příležitost k zapojení se do národní a mezinárodní spolupráce a budování sítí mezi univerzitami a institucemi z Indie i ze zahraničí, a to s cílem podporovat vědu, výzkum a inovace. Všechny registrované, akceptované a prezentované příspěvky budou publikovány vydavatelstvím Springer Nature. ICDPN 2024 organizovala Shaheed Sukhdev College of Business Studies (University of Delhi) ve spolupráci

s National Institute of Technology Patna. Primárním cílem konference bylo podporovat výměnu inovativních vědeckovýzkumných informací mezi vědeckovýzkumnými a akademickými pracovníky, vývojáři, inženýry, odborníky z praxe i studenty. Dalším jejím cílem je podpora transferu základního výzkumu na institucionální a průmyslový výzkum.

Defekty budov 2024

Již tradičně se v kampusu VŠTE na Okružní v Českých Budějovicích uskutečnila odborná konference Defekty budov, a to 14 listopadu. 16. ročník se zaměřil na solární energetiku, správné provedení detailů stavebních konstrukcí a moderní termodiagnostické metody. Prestižní konference, kterou pořádá Katedra stavebnictví Vysoké školy technické

a ekonomické v Českých Budějovicích, se kromě odborníků z oboru (projektanti, technici a pracovníci stavebních firem, kteří se ve své praxi setkávají s problematikou vad a poruch stavebních konstrukcí) mohli zúčastnit také studenti. Účast na této konferenci představuje jedinečnou příležitost získat nejnovější poznatky z oblasti stavebnictví, zejména v kontextu stále se zvyšujících nároků na kvalitu stavebních prací a dodržování norem a směrnic. Prakticky orientované příspěvky předních odborníků z akademické i průmyslové sféry poskytnou účastníkům cenné informace o prevenci, diagnostice a sanaci stavebních poruch.

Nikola Karasová
vedoucí marketingového oddělení
foto archiv VŠTE

INFORMACE O ZASEDÁNÍ

Usnesení ze zasedání Rady, zápisy z nich a schválené materiály jsou zveřejňovány na webových stránkách Rady (www.vyzkum.cz) v sekci „RVVI“, v části „Zasedání“ pro daný rok.

Dne 6. září 2024 se konalo **403. zasedání Rady**. V úvodní části Rada navrhla vládě na základě tajného hlasování udělení Národní ceny vlády Česká hlava za rok 2024 Tomáši Jungwirthovi. Dále Rada vynesla ústní informaci k „Návrhu výdajů státního rozpočtu České republiky na výzkum, experimentální vývoj a inovace na rok 2025 se střednědobým výhledem na léta 2026 a 2027 a dlouhodobým výhledem do roku 2031“ (SR VaVal 2025-2027) a schválila zveřejnění předložených výstupů Hodnocení23 z Modulu 1 a Modulu 2 Metodiky 2017+. Dále Rada schválila „Zprávy o činnosti poradních orgánů Rady pro výzkum, vývoj a inovace a návrh na stanovení odměn za výkon veřejné funkce členů poradních orgánů za rok 2024 (Odborných panelů a Odborného orgánu hodnotitelů)“ a záměr realizovat nadlimitní veřejnou zakázku s názvem „Nákup datových podkladů z databázové platformy Web of Science nutných pro provedení hodnocení výsledků výzkumných

organizací v roce 2024“. V závěru jednání Rada schválila své stanovisko k „Hospodářské strategii České republiky“ předložené MPO se 13 zásadními a jednou doporučujícími připomínkami.

Dne 27. září 2024 se konalo **404. zasedání Rady**. Rada v úvodu vzala na vědomí ústní informaci k návrhu SR VaVal 2025-2027 a ústní informaci o „Zákonu o výzkumu, vývoji, inovacích a transferu znalostí“. Dále Rada schválila ke zveřejnění text Výzvy k podávání návrhů na členky/členy Odborných panelů, přerušila projednávání bodu „Návrh na změnu programu na podporu aplikovaného výzkumu a inovací SIGMA“ a vzala na vědomí informaci o aktualizaci metodiky hodnocení výzkumných organizací. Rada rovněž schválila Aktualizace složení pracovní skupiny Rady pro výzkum, vývoj a inovace Lidé ve vědě.

Dne 25. října 2024 se konalo **405. zasedání Rady**. V úvodu zasedání na základě tajné volby navrhla vládě jmenovat Janu Klánovou (za akademickou sféru) a Josefa Kašpara (za resorty) s účinností od 28. listopadu 2024 členy výzkumné rady Technologické agentury ČR a rovněž schválila materiál „Zpráva o činnosti výzkumné rady Technologické agentury ČR za rok 2024 a návrh na stanovení odměn za výkon veřejné funkce členů výzkumné rady Technologické agentury ČR za rok 2024“.

V dalším bodu jednání, který byl v září přerušeno, schválila „Stanovisko Rady k Návrhu na změnu programu na podporu aplikovaného výzkumu a inovací SIGMA“. V dalším bloku Rada schválila výsledek tajné volby, na základě, kterého navrhla vládě jmenovat Hanu Čížkovou (s účinností od 10. prosince 2024) a Patrika Španěla (s účinností od 7. ledna 2025) členy předsednictva Grantové agentury ČR a Milana Jirsu předsedou Grantové agentury ČR (s účinností od 7. ledna 2025) a schválila materiál „Zpráva o činnosti vědecké rady Grantové agentury České republiky za rok 2024 a návrh na stanovení odměn za výkon veřejné funkce vědecké rady Grantové agentury České republiky za rok 2024“. Projednávání dvou následujících bodů „Metodika hodnocení velkých výzkumných infrastruktur“ a „Aktualizace Metodiky 2017+ (Metodika 2025+)“ Rada přerušila. Rada dále navrhla předsedovi Rady pro výzkum, vývoj a inovace jmenovat Davida Kolmana, Hynka Wichterleho a Kláru Jelínkovou, členy Mezinárodního poradního orgánu Rady. V závěru zasedání Rady schválila upravený návrh usnesení vlády ČR ke „Strategii rozvoje Technologické agentury České republiky 2035“, změnu datových struktur IS VaVal pro rok 2025 a aktualizaci termínů svých zasedání v roce 2025.

M. B.



ZASEDÁNÍ PLÉNA

Plénum České konference rektorů (ČKR) přijalo na svém 177. zasedání ČKR, konaném dne 4. 10. 2024 na Vysoké škole NEWTON, a.s. v Praze, následující usnesení:

- ČKR ocenila účast premiéra Petra Fialy a ministra školství, mládeže a tělovýchovy Mikuláše Beka na tomto zasedání. Diskuse se zaměřila především na aktuální problémy vzdělávací soustavy a na nezbytné strukturální reformy.
- vítá informaci MŠMT o navýšení rozpočtu veřejných vysokých škol na vzdělávací činnost pro rok 2025, přestože toto navýšení pokrývá dlouhodobý deficit jejich financování zatím pouze částečně.
- vysoké školy jsou připraveny spolupracovat s MŠMT a profesní sférou na posílení společensky poptávaných studijních programů. ČKR si uvědomuje nutnost alokace části prostředků z rozpočtu vysokých škol na podporu studijních programů, u kterých bude vysoká společenská poptávka doložena na konkrétních datech. Dominantní část příspěvku by však měla v roce 2025

být rozdělena do fixní a výkonové části institucionální podpory (ukazatele A+K).

- ČKR podporuje snahu o transformaci Národního akreditačního úřadu pro vysoké školství tak, aby odpovídal evropským standardům. Takto zásadní změnu není však vhodné provádět pozměňovacími návrhy, které vykazují závažné legislativní a věcné nedostatky.
- vyjadřuje znepokojení nad zpožděním vzniku datových zdrojů potřebných pro naplnění zákona o právu na digitální služby. Vysoké školy upozorňují, že za dané situace nebudou schopny dostát stanoveným zákonným povinnostem k 1. únoru 2025. ČKR žádá MŠMT o zrušení povinnosti ohlášení agend v Registru práv a povinností, které stát není schopen poskytnout tak, aby vysokým školám nevzniklo riziko nesplnění těchto povinností.

PROHLÁŠENÍ PŘEDSEDNICTVA ČKR K NÁVRHU STÁTNÍHO ROZPOČTU NA ROK 2025, 5. 9. 2024

ČKR vítá návrh rozpočtu pro veřejné vysoké školy (VVŠ) na rok 2025 jako krok správným směrem a oceňuje úsilí ministrů

Beka a Ženíška o navýšení podpory vzdělávání, vědy a výzkumu na vysokých školách v ČR.

ČKR však upozorňuje, že navržené navýšení rozpočtu je zatím nedostatečné.

Dlouhodobé podfinancování vysokých škol, které sumárně dosahuje ve vzdělávací činnosti 10 až 11 miliard Kč, ohrožuje nejen kvalitu vzdělávání a výzkumu, ale i mezinárodní konkurenceschopnost ČR. Kvalita vzdělávací, vědecké a umělecké činnosti i schopnost reflektovat demografické změny v ČR spojené s nárůstem počtu absolventů středních škol přímo ovlivňují prosperitu naší společnosti a její schopnost čelit současným globálním výzvám.

Investice do vzdělávání, výzkumu, vývoje a inovací jsou klíčové pro rozvoj znalostní ekonomiky, tedy ekonomiky s vyšší přidanou hodnotou. ČKR proto apeluje na vládu ČR, aby zvážila další navýšení prostředků pro VVŠ, a to i při přípravě střednědobého výhledu, který zajistí jejich stabilní a předvídatelné financování, a tím i umožní jejich efektivní strategické řízení.

(převzato z materiálů ČKR)

P. Š.



REGIONY v ČR

OCENĚNÍ INOVACÍ V KRÁLOVÉHRADECKÉM KRAJI: PROJEKTY MĚNÍCÍ NÁŠ REGION K LEPŠÍMU

Královéhradecký kraj každoročně oceňuje inovativní projekty posilující spolupráci mezi výzkumnými organizacemi a firmami. Soutěž *Bud'te inspirací* podporuje spolupráci mezi výzkumnými organizacemi a firmami. Výzkumné týmy mezi sebou soutěží s projekty, které zlepšují kvalitu života a posouvají náš region vpřed. Vždy na podzim se koná slavnostní finále, kde jsou tři nejlepší týmy oceněny.

Letošní finále se konalo 1. října 2024. Vítězem se stal projekt *TexPrevent*, který vzešel z dílny Lékařské fakulty Univerzity Karlovy v Hradci Králové. Tento inovativní projekt se zaměřuje na vývoj ochranných textilií s antibakteriálními, antivirovými a UV ochrannými vlastnostmi. Vznikl jako reakce na nutnost lepší připravenosti na budoucí pandemické výzvy, zároveň přispívá k efektivnějšímu využití ochranných prostředků.

Na druhém místě se umístil Výzkumný ústav živočišné výroby působící v Kostelci nad Orlicí. Projekt *Hoppig* využívá přídavek sušeného chmele do krmných směsí pro prasata, což zlepšuje nutriční hodnotu masa a zároveň přináší ekonomické výhody díky lepší konverzi krmiva. *Hoppig* představuje inovaci nejen z pohledu výživy, ale i ekonomického efektu pro chovatele.

Třetí příčku obsadil projekt Univerzity Hradec Králové s názvem *ADSPS*, zaměřený na kybernetickou bezpečnost elektrických rozvodů. Tento projekt využívá dynamické systémové modely k vytvoření tzv. digitálních dvojčat rozvodů, čímž



+inovace VYHLÁŠENÍ VÍTEŽŮ SOUTĚŽE BUĎTE INSPIRACÍ

umožňuje testování nových bezpečnostních prvků a havarijních plánů bez ohrožení skutečného provozu. *ADSPS* významně přispívá k bezpečnější a efektivnější infrastruktuře.

Každý z oceněných projektů svým specifickým přístupem obohacuje Královéhradecký kraj a inspiruje ostatní k tomu, aby se připojili k inovativním změnám, které posouvají region kupředu. Děkujeme všem vítězům za jejich přínos a gratulujeme k úspěchům!

Daniela Antropiusová
za RIS3 tým Královéhradeckého kraje
foto archiv CIRI HK



PLZEŇSKÝ KRAJ ROZVÍJÍ INOVAČNÍ EKOSYSTÉM

Pomáhá mu v tom regionální inovační strategie a projekt *Smart Akcelerátor*

Plzeňský kraj je historicky průmyslovým regionem a jeho obyvatelé jsou na to patřičně hrdí. Průmysl se totiž daří nadále rozvíjet, a to i s mezinárodním přesahem, což poskytuje značné množství pracovních příležitostí pracovníkům všech úrovní. Plzeňský kraj je třetím největším krajem v České republice, je však jedním z nejméně zalidněných. Nabízí také skvělou občanskou vybavenost od základního až po vysokoškolské vzdělání, lékařskou péči na vysoké



úrovni, velmi dobrou dopravní obslužnost, je také bezpečným místem pro výchovu dětí. Další jeho výhodou je příhodná poloha – za hodinu může být jeho obyvatel v Praze na mezinárodním letišti, stejně jako lyžovat na německém Velkém Javoru. Z blízkosti hranic mohou těžit podnikatelé, hledající nové trhy.

Data o Plzeňském kraji:

610 995 obyvatel k 30. 6. 2024
501 obcí a měst
30% obyvatel kraje je koncentrováno v Plzni
79 obyvatel na m²
40 000 Kč průměrná hrubá mzda
2,8% průměrná nezaměstnanost (k 30. 6. 2024)

Inteligentní specializace regionu

Plzeňský kraj podporuje rozvoj, konkurenceschopnost a ekonomický růst regionu prostřednictvím výzkumných a inovačních aktivit. Tyto aktivity zahrnují nejen

oblasti specializace vycházející z krajské strojírenské tradice, ale také trendy oborů v oblasti biomedicíny, umělé inteligence a kvantových technologií. To je umožněno díky ucelené regionální inovační strategii (RIS3 PK), podpoře inovačního ekosystému, vytváření podmínek pro hledání nových podnikatelských příležitostí a motivaci mladých lidí k využívání svého potenciálu. Poslední aktualizace RIS3 PK v roce 2023 přinesla rozšíření specializací ze čtyř na pět.

Domény specializace:

Biomedicína a technika ve zdravotnictví
Chytrá mobilita
Inteligentní výrobní systémy
Nové materiály a technologie
Moderní energetika (od roku 2023)

Smart akcelerátor – chytrý urychlovač

Akcelerátor je urychlovač. Výraz „smart“ se používá pro chytrá, inovativní řešení



nebo nové technologie. Smart Akcelerátor Plzeňského kraje je zaměřený na implementaci krajské RIS3 strategie a jeho cílem je svými aktivitami přispět k dynamičtějším rozvoji v oblasti výzkumu, vývoje a inovací a řešení problémů definovaných v inovační strategii. Je to chytrý nástroj na podporu konkurenceschopnosti regionu, založeném na vzdělanosti, výzkumu, vývoji a inovacích.

Díky projektu je možné lépe koordinovat rozvoj inovačního prostředí v kraji s důrazem na regionální a mezinárodní spolupráci, zlepšit vazby a spolupráce mezi zástupci firemního, akademického, veřejného a občanského sektoru a připravit finanční a podpůrné nástroje především s ohledem na nové inovační firmy.

Plzeňský kraj realizuje ve spolupráci s Regionální rozvojovou agenturou Plzeňského kraje v pořadí již 3. projekt Smart Akcelerátor, který má za úkol v kraji nastavit co nejvhodnější podmínky a utvořit co nepřívětivější prostředí pro rozvoj výzkumu, vývoje a inovačního podnikání.

Cílem projektu Smart Akcelerátor Plzeňského kraje III je rozvíjet kapacity a kompetence, které jsou potřebné pro vytváření podmínek pro posilování inteligentní specializace ve VaVal v Plzeňském kraji a pro prohloubení spolupráce mezi všemi aktéry krajského inovačního ekosystému. Aktivity projektu vycházejí z priorit definovaných RIS3 PK. Projekt Smart Akcelerátor je financován Evropskou unií.

Inovační platformy posilují krajský inovační ekosystém

Zástupci veřejné správy, podpůrných organizací, vysokých škol a firem mají možnost se lépe poznávat na pravidelných oborových



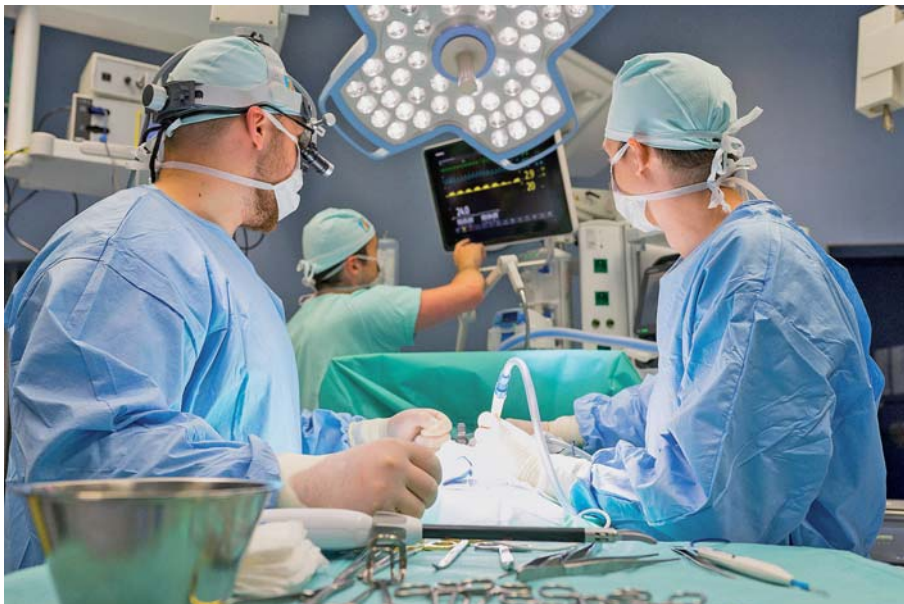

setkáních, která organizuje tým projektu Smart Akcelérátor Plzeňského kraje III (SA PK). Hlavním cílem těchto setkání je koordinace, networking, propojení členů, hledání nových společných projektových příležitostí a budoucích témat výzkumu a vývoje.

Podpora inovačních projektů

Nový dotační titul Plzeňského kraje podporuje rozvoj krajského inovačního ekosystému. Tento program vznikl díky projektu SA PK III a jeho klíčové aktivitě Asistence.

Účelem programu je podpořit rozpracování strategických projektů, které jsou v souladu s platnou Regionální inovační strategií Plzeňského kraje tak, aby mohly být v podobě žádosti o podporu podány do relevantní výzvy vhodného mezinárodního / národního / regionálního programu nebo byly v podobě extenzivní projektové fiše připraveny k realizaci z jiných finančních zdrojů

(např. místní rozpočty, vlastní prostředky příjemce dotace).

Cílem programu je finančně podpořit přípravu kvalitních a ambiciózních strategických projektů, které mají schopnost svými dopady v regionu způsobit významnou kvalitativní změnu.

Příjem žádostí probíhá průběžně do vyčerpání alokace programu do 31. března 2025 prostřednictvím systému eDotace.

Spojujeme nadané a talentové studenty

GoHigher! Tady se najdeš.

Plzeňský kraj se již více než 14 let věnuje podpoře nadaných a talentovaných žáků. Organizuje celou řadu volnočasových aktivit v zařízeních pro zájmové vzdělávání nebo okresní a krajská kola vědomostních soutěží, které jsou určené pro nadané žáky základních a středních škol. Tyto a další aktivity

rozdívá mnohem intenzivněji i díky projektu Smart Akcelérátor Plzeňského kraje III, a to pod značkou GoHigher. Komunita studentů, která se setkává na přednáškách, projektových dnech, exkurzích atp., se i díky ambasadorem na jednotlivých středních školách každým měsícem rozrůstá. Více najdete na webových stránkách www.podporatalentu.cz či Instagramu [gohigher.cz](https://www.instagram.com/gohigher.cz).

Rok 2025 je rokem kvantových technologií

Organizace spojených národů vyhlásila rok 2025 Mezinárodním rokem kvantové vědy a technologií. Není to náhodný výběr roku – připomíná 100 let od počátků kvantové mechaniky. V Plzni se na oslavy tohoto významného jubilea aktivně připravujeme. Výzkumný ústav NTC Západočeské univerzity v Plzni již představil toto perspektivní téma na Úřadu vlády ČR. Od října pak každou středu odpoledne probíhá kvantový seminář pro veřejnost a firmy, který potrvá až do 18. prosince. Účastníci si mohou vybírat jednotlivé přednášky podle svého zájmu bez obav, že by ztratili návaznost. Další akce se budou konat v rámci akce Týden pro Digitální Česko. V roce 2025 se chystají další významné eventy na celostátní úrovni, včetně Česko-japonské kvantové konference, která se uskuteční v posledním květnovém týdnu v Praze. Dále bude organizován další ročník mezinárodního Quantum hackathonu a také Quantum Day. V jednání jsou i další akce, které budou podporovat a popularizovat kvantovou vědu a technologii pro širokou veřejnost.

Více o výzkumu, vývoji a inovacích najdete na webových stránkách www.inovujtevpk.cz, novinky najdete také v měsíčním newsletteru (přihlášení na webu) či v materiálech vydávaných v rámci projektu SA PK III.

Milan Edl

Západočeská univerzita v Plzni
foto archiv ZČU v Plzni



ČINNOST NAŠICH PARTNERŮ

ENTERPRISE EUROPE NETWORK NA MSV 2024

V pátek 11. října skončil 65. Mezinárodní strojírenský veletrh v Brně, který byl tradičně jednou z největších akcí, kterých se síť Enterprise Europe Network (EEN) v ČR pod koordinací Technologického centra Praha každoročně účastní. Zároveň je třeba vyzdvihnout i tradiční doprovodnou B2B akci Kontakt-Kontrakt, která využívá velkou koncentraci zástupců českého i zahraničního průmyslu, státní správy a celé řady dalších organizací a institucí a poskytuje jim v rámci veletrhu prostor k setkávání a jednání.

Kontakt-Kontrakt (K+K) je kooperační burza, kterou již po patnácté při MSV organizovala Regionální hospodářská komora Brno spolu s dalšími partnery sítě



Enterprise Europe Network v České republice. Do akce se zapojilo na čtyři stovky zájemců z 23 zemí světa, kteří v době veletrhu spolu zrealizovali na devět stovek

obchodních schůzek. Pro zájemce byl již čtvrt roku před konáním veletrhu otevřen registrační portál, na kterém se mohli přihlásit k účasti na této akci a popsát, čím se



TECHNOLOGICKÉ CENTRUM PRAHA

Podpora podniků na dosah ruky

jejich firma zabývá a jaké služby poskytuje nebo produkty nabízí. Následně byli tito zájemci zveřejňováni v katalogu účastníků a mohli si mezi sebou sjednávat schůzky, ty se následně uskutečnily v době veletrhu. Z účasti na Kontakt-Kontraktu profitovali jak vystavovatelé, tak i návštěvníci. Vystavovatelé mohli své schůzky uskutečnit na svém stánku a fyzicky tak ukázat své produkty. Návštěvníci zase uvítali důstojné jednací místo v rámci expozice akce K+K, které bylo vždy v konkrétní čas vyhrazeno pro jejich schůzku.

Technologické centrum Praha, koordinátor Enterprise Europe Network v České republice, využil též účasti zástupců českých partnerů sítě na MSV 2024 a zorganizoval dne 10. října **národní konsorciální schůzku všech partnerů EEN** v prostorách RHK Brno. Schůzka posloužila Technologickému centru Praha ke sdílení důležitých informací týkajících se činnosti sítě a všem partnerům ke vzájemnému informování o dosažených úspěších a o plánovaných aktivitách na další období.

MSV v Brně samozřejmě využívají všichni partneři Enterprise Europe Network k **organizaci formálních i neformálních schůzek a jednání** s představiteli českých institucí a organizací, k navázání a posilování vztahů s partnery, klienty či potenciálními klienty i k **návštěvám různých odborných doprovodných akcí**. Mezi schůzkami koordinátora EEN z TC Praha nechyběla jednání s generálním sekretářem AIP ČR, z.s., která je dlouholetým asociovaným partnerem EEN, kolegy z EEN Slovensko, představiteli MPO a dalších institucí podporujících konkurenceschopnost českých firem, členy konsorcií českých EDIHů, zástupci českých klastrů pracovníky a s mnohými dalšími. Posílení vztahů sítě EEN s různými partnery

posloužil také **networkingový koktejl**, který pořádko RHK Brno ve středu 9. října přímo na stánku Kontakt-Kontrakt v pavilonu A1 brněnského výstaviště.

Petr Hladík

foto archiv TC Praha

SVAZ STROJÍRENSKÉ TECHNOLOGIE NA MSV 2024

Na letošním Mezinárodním strojírenském veletrhu se představilo 1 386 vystavujících firem ze 42 zemí celého světa. Za čtyři dny si jejich expozice prohlédlo více než 55 tisíc návštěvníků, především techniků a byznysmenů.

Více než polovina všech vystavovatelů přijela ze zahraničí. Nejvíce byly zastoupeny

Německo, Itálie, Švýcarsko a Slovensko. Oficiální expozice zaštitěné vládou nebo proexportní institucí měly na veletrhu Čína, Francie, Indie, Itálie, Japonsko, Maďarsko, Polsko, Rakousko, Slovensko, Tchaj-wan a Ukrajina. Přicestovala také řada obchodních delegací. Tři z nich z USA a další například z Malajsie, Maroka a Indie. Pokračoval úspěšný projekt Contact Ukraine, který propojuje české a ukrajinské firmy, které se budou podílet na poválečné obnově země. Memorandum o spolupráci na veletrhu podepsaly česká a marocká elektrotechnická asociace ELA a FENELEC, stejně jako společnost Veletrhy Brno a Česko-indická smíšená obchodní komora.

Svaz strojírenské technologie letos uspořádal dvě expozice. Hlavní expozice SST byla umístěna opět v nejmodernějším pavilonu brněnského výstaviště, tedy v pavilonu „P“. Expozice byla postavena na ploše 51 m². Expozice pro soutěž mladých strojařů v programování CNC obráběcích strojů -Výukové centrum- byla umístěna na ploše 325,5 m² rovněž v pavilonu „P“. Zájem návštěvníků o expozice SST byl značný, zejména pak o Výukové centrum, kde jsme zaznamenali zájem jak ze strany odborné veřejnosti, tak i médií.

Letos se soutěže zúčastnilo celkem 128 žáků z 30 středních odborných škol z celé České republiky. Soutěž probíhala v dopoledním a odpoledním bloku v závislosti na počtu přihlášených žáků pro každý řídicí systém. Pro práci s řídicím systémem společnosti HEIDENHAIN se přihlásilo 62 žáků, pro systém společnosti SIEMENS 41 žáků a pro systém společnosti FANUC 25 žáků.

Výukové centrum bylo svědkem dvou významných návštěv. V rámci zahajovací veletržní „trasy“ navštívila centrum státní delegace vedená vrchním ředitelem sekce EU a zahraničního obchodu Ministerstva průmyslu a obchodu Davidem Müllerem a **zájem o Výukové centrum projevil dokonce i prezident České republiky Petr Pavel.**

Svaz strojírenské technologie zajišťoval také program dvou významných zahraničních delegací. Malajsijská delegace, vedená obchodním radou Velvyslanectví České republiky v Kuala Lumpur Milanem Dostálem, jednala postupně s firmami PILOUS – pásové pily, TOS VARNSDORF, RETOS





VARNSDORF, KSK Precise Motion, FERMAT CZ a TAJMAC-ZPS. Indická delegace, v čele s obchodním radou Velvyslanectví České republiky v New Delhi, Evou Kopeckou jednala s firmami RETOS VARNSDORF, HESTEGO a FERMAT CZ.

Významnou akcí SST bylo Setkání vedení SST s novináři, které proběhlo v prostorách hlavní expozice SST. Setkání se zúčastnili novináři z předních technicky zaměřených tiskových médií. S důležitými příspěvky vystoupili hlavní představitelé tohoto setkání, prezident SST a člen představenstva Svazu průmyslu a dopravy, generální ředitel akciové společnosti TOS Varnsdorf Jan Rýdl a ředitel SST Ivo Červenka. Své odborné příspěvky přednesli také vážení hosté SST, Jakub Jeřábek z České spořitelny a Jiří Hynek, prezident Asociace obranného a bezpečnostního průmyslu. Vystoupení byla zaměřena na aktuální témata udržitelnosti, taxonomie EU a možnosti uplatnění členských firem SST právě v oblasti obranného průmyslu. Všichni přednášející odpovídali rovněž na otázky novinářů a dalších přítomných hostů, kterých se v hledišti sešlo úctyhodné množství. Letošní setkání s novináři mělo velký ohlas a bylo všemi přítomnými velmi kladně hodnoceno.

Členské podniky Svazu strojírenské technologie se letošního ročníku veletrhu

zúčastnily opět ve velkém počtu a o jejich zájmu o tento tradiční strojírenský veletrh svědčí především skutečnost, že si letos pro své expozice objednal celkem 1 180 m² výstavní plochy. O tuto výstavní výměru se podělilo celkem 17 členských podniků SST.

Na letošním MSV se už popáté otevřela Česká národní expozice, která na jednom místě sdružila nabídku služeb státu českým podnikatelům a zejména exportérům. Pod hlavičkou Ministerstva průmyslu a obchodu se soustředila prezentace 13 institucí a v rámci expozice probíhal zajímavý doprovodný program, který vyvrcholil konzultacemi s řediteli zahraničních kanceláří vládní agentury CzechTrade.

Na veletrhu proběhl **tradiční Sněm Svazu průmyslu a dopravy ČR**, na kterém si vyměňovali názory představitelé vlády s průmyslníky a podnikateli. Nechyběl zde ani premiér Petr Fiala, který s českými podnikateli diskutoval i během následující prohlídky veletržních expozic. Ihned po svém jmenování a uvedení do úřadu zamířil na MSV rovněž nový ministr průmyslu a obchodu Lukáš Vlček, což představitelé českého průmyslu velmi ocenili. Veletržní expozice si přijeli prohlédnout také ministr dopravy Martin Kupka a ministr životního prostředí Petr Hladík.

Ve všech pádech se na MSV skloňovala témata automatizace, digitalizace

a možnosti využití umělé inteligence v průmyslu. Popáté se uskutečnil projekt Digitální továrna 2.0, kterého se letos zúčastnilo více než 40 firem v čele se zlatým partnerem – Národním centrem Průmyslu 4.0.

Součástí MSV se poprvé stala největší přehlídka profesionálních 3D tiskáren, 3D skenerů a souvisejících služeb na českém trhu. Na ploše více než 1000 m² se prostřednictvím rekordních 26 vystavovatelů představily výrobky pěti desítek značek. Společně s odbornou konferencí Fórum aditivní výroby, s účastí předních českých i světových odborníků, šlo o mimořádnou příležitost k seznámení se s novinkami a trendy na trhu 3D tiskáren.

V rámci **odborného doprovodného programu** se uskutečnily desítky konferencí, workshopů, seminářů i panelových diskusí. K MSV neodmyslitelně patří **matchmaking projekt Kontakt-Kontrakt**, který letos zprostředkoval stovky schůzek obchodních partnerů. Návštěvníky také zaujala nová **Technologická expozice**, která formou případových studií představila zkušenosti českých výrobních firem s nasazením nových produktivních technologií.

Také letos exponáty vystavovatelů soutěžily o **prestižní ocenění Zlatá medaile MSV**. Odborná hodnotitelská komise udělila inovativním exponátům šest Zlatých medailí. Už poosmnácté byla udělena také Zlatá medaile za celoživotní tvůrčí technickou práci a dosažené inovační činy, a to Přemyslu Janičkovi, který působil na Fakultě strojní Vysokého učení technického v Brně.

V kategorii Inovace v materiálech, komponentách a pohonech ve strojírenství získal Zlatou medaili exponát **tandemová tříhřídelová osmistupňová sekvenční převodovka**, kterou představila Strojnická fakulta, Technická univerzita v Košicích. V kategorii Inovace výrobního stroje zvítězil exponát **inovovaný CNC edukační systém pro střední odborné školy** výrobce DynamiTech a vystavovatele Siemens. V kategorii Inovace technologie pro udržitelnou výrobu komise ocenila exponát **vysokokapacitní bateriové uložení AEE, ECOGI-BU1S** slovenského výrobce a vystavovatele M-D-J. Zlatou medaili v kategorii Inovace v průmyslové automatizaci, digitálních technologiích a Průmyslu 4.0 získal exponát **souřadnicový měřicí stroj Renishaw AGILITY S12129** od vystavovatele Renishaw. V kategorii Inovace v transportu a logistice byl oceněn exponát **flexibilní stavebnicový systém pro budování cyklostezek na nevyužívaných železničních tratích**, který je výsledkem česko-slovenské spolupráce a vystavila ho Strojnická fakulta, Slovenská technická univerzita v Bratislavě. Novinkou ročníku bylo udělení Zlaté medaile předsedy hodnotící komise za mimořádný výsledek spolupráce při výzkumu a vývoji mezi akademickou a průmyslovou sférou. Toto ocenění získal exponát **elektrochemické leštění povrchu aditivně vyráběných kovových dílů** výrobce ONE3D a vystavovatele Fakulta strojního inženýrství, Vysoké učení technické v Brně.

Poprvé se na letošním MSV udělovaly také ceny za průmyslový design, a to v režii Design Centra agentury CzechTrade.

Cílem nové soutěže je popularizace průmyslového designu jako nástroje pro kreativní řešení v oblastech strojírenského a elektrotechnického průmyslu. Hodnotitelská komise vybírala ze všech vystavených exponátů a první místo udělila společnosti Prusa Research za **Delta kinetickou 3D tiskárnu PRUSA PRO HT90**. Druhou cenu převzala firma Pegas–Gonda za design **dvousloupové pásové pily 540 HORIZONT X**. Jako třetí byla oceněna společnost JC – Metal za **sady rychloupínek a svěrek**.

Příští ročník Mezinárodního strojírenského veletrhu se uskuteční od 7. do 10. října 2025.

Pavel Čáp, Blanka Markovičová
SST ve spolupráci s BVV Brno
foto archiv SST

STUDIUM MCI 2025

Studium MCI (Manažer kreativity a inovací) vstoupí v lednu 2025 do svého dalšího, pevně doufám, neméně úspěšného ročníku.

Nebýt letošních problémů s povodněmi v Moravskoslezském kraji, zřejmě bychom letos tuto mimořádnou vzdělávací aktivitu



(na doporučení předsedy Komise Inovace roku 2024 Pavla Švejdy) do prestižní soutěže o Cenu Inovace roku 2024 přihlásili. Dovolují si jen připomenout, že studium MCI (závěrečná zkouška akreditovaná ČIA) je na trhu vzdělávání již několik let, v průběhu, kterých jsme postupně upravili programovou nabídku, lektorský tým a konečně jsme doplnili i Akademickou radu o nové členy – profesionály v oblasti kreativity a inovací.

Za minulé období studium úspěšně absolvovala řada účastníků s tím, že na základě zpětné vazby od CEO vysílajících organizací můžeme jednoznačně konstatovat, že se bez výjimky tyto „kreativci a inovátoři“ stali platnými členy našich organizací, z nichž někteří v současnosti zastávají nejvyšší manažerské funkce. Jsme proto přesvědčení, že toto úspěšné originální studium bude hrát i nadále významnou

roli na poli kvalitního vzdělávání, a to především proto, že účastníci postupně „znavobudují“ svoji kreativitu, často i mimořádný talent, jsou formováni jejich schopnosti a znalosti, čímž se významně umocňuje jejich celkový potenciál. V neposlední řadě se tak uvedené studium MCI stává významným katalyzátorem inovací našich českých podniků a firem.

Další informace, týkající se detailního programu, časového harmonogramu studia, lektorů i místa konání najdete na www.kapkaplus.cz/mci.

Růžena Petříková
odborný garant studia

Pozn. redakce:

Dne 22. 10. 2024 zaslal P. Švejda informaci o MCI 2025 členům Klubu inovačních firem AIP ČR, z.s. a zástupcům AIP ČR, z.s. v krajích ČR.



KONFERENCE – SEMINÁŘE – VÝSTAVY

STO PĚT LET PATENTOVÉHO ÚŘADU V PRAZE

Tisková zpráva – **Češi jsou hybateli pokroku i díky ochraně ÚPV, jenž slaví významné jubileum Praha, 10. září 2024 – V roce 1919 byl v Praze založen Patentní úřad. Dnes, po 105 letech, v Česku existuje moderní a progresivní Úřad průmyslového vlastnictví (ÚPV), který těží z mezinárodní spolupráce a za dobu své novodobé existence si vydobyl místo mezi obdobnými institucemi ve světě.**



105 let

ÚŘAD
PRŮMYSLVÉHO
VLASTNICTVÍ
1919–2024

Ústřední orgán státní správy na ochranu průmyslového vlastnictví v současnosti sídlí na Praze 6. V čele stojí od roku 2009 předseda **Josef Kratochvíl**, kterého jmenuje a odvolává vláda.

„ÚPV toho za dobu svého fungování „zažil“ opravdu hodně. Jeho počátky nebyly vůbec jednoduché, přesto se jeho zakladatelům podařilo v nelehkých materiálních a personálních podmínkách vybudovat kvalitní a v mezinárodním kontextu dobře fungující instituci. Ve 20. a 30. letech 20. století zde přihlašovatelé podávali tisíce přihlášek vynálezů ročně. Období 2.

světové války a následně plánované hospodářství představují pro patentový úřad, stejně jako pro celou společnost, temné období. I v této době ale v Československu vznikala skvělá technická řešení, jen jim, bohužel, nebyla poskytována průmyslověprávní ochrana, jakou by si zasloužily,“ přibližuje barvitou historií instituce její předseda **Josef Kratochvíl**.

Hlavní činností ÚPV je rozhodování v rámci správního řízení o poskytování ochrany na vynálezy, užité vzory, designy a ochranné známky na území České republiky a vedení rejstříků o těchto předmětech průmyslových práv. V úřadě pracuje přibližně 200 zaměstnanců a expertů.

„Z hlediska financování je ÚPV jednou z kapitol státního rozpočtu. Ten je zdrojem všech prostředků na naši činnost a do něj také plynou veškeré naše příjmy. Celkové příjmy ÚPV dlouhodobě převyšují jeho výdaje, tedy jsme čistými přispěvateli státního rozpočtu,“ upřesňuje Kratochvíl, vystudovaný strojní inženýr i právník. Na otázku, na které patenty je v historii úřadu pyšný odpovídá: „V české historii je mnoho vynálezů, na které můžeme být po právu pyšní a jejichž tvůrci skutečně změnili svět. Mezi ně lze zařadit hydrofilní gel **Otty Wichterleho**, z něhož jsou vyráběny kontaktní čočky, elektronový mikroskop **Armina Delonga**, konfokální mikroskop **Mojmíra Petráně**, plastickou trhavinu **Semtex chemiků Stanislava Brebera** a **Radima Fukátka**, antivirotika **Antonína Holého**, nebo technologii **nanospider pro průmyslovou výrobu netkaných textilií tvořených nanovláknů**.“

Mezinárodní konference v Praze

Již 105. výročí založení českého patentového úřadu si instituce připomněla **mezinárodní konferencí**, která se uskutečnila 10. září 2024 na Pražském hradě. Akce, nad kterou převzali záštitu ministři zahraničí **Jan Lipavský**, ministr průmyslu a obchodu **Jozef Síkela**, ministr zemědělství **Marek Výborný**, ministr kultury **Martin Baxa** a ministr pro evropské záležitosti **Martin Dvořák**, se zúčastnili:

- předseda Evropského patentového úřadu (EPO) **António Campinos**,
- výkonný ředitel Úřadu Evropské unie pro duševní vlastnictví (EUIPO) **João Negrão**,
- ředitel divize pro tranzitivní a vyspělé země WIPO **Habip Asan**,
- ředitelka Evropské patentové akademie **Raquel Xalabarder**,
- ředitelka Observatoře EUIPO **Patricia García-Escudero**.

Českou vládu na konferenci zastoupili náměstkyně ministra pro vědu a výzkum **Jana Havlíková**, náměstek Ministerstva kultury ČR **Ondřej Chrást**, náměstek ministra pro evropské záležitosti **Tomáš Dub**, vrchní ředitel sekce digitalizace a inovací MPO **Petr Očko**, vrchní ředitel sekce právní a konzulární MZV **Martin Smolek** a vrchní ředitel sekce potravinářství Ministerstva zemědělství **Jindřich Fialka**.

Současnost Úřadu průmyslového vlastnictví

Z pohledu do nedávné historie je zřejmé, že popularita jednotlivých oborů a tím i počet patentových přihlášek v nich podaných

se v čase proměňuje: například roce 1995 pocházelo nejvíce mezinárodních patentových přihlášek z **oboru medicínské technologie** (2 487), zatímco v oblasti **nanotechnologií** bylo těchto přihlášek jen 7. Obor **počítačové technologie**, který si připsal prvenství v roce 2023 s více než 27 tisící patentových přihlášek, jich v roce 1995 zaznamenal pouze 1 104.

V České republice bylo v roce 2023 podáno 489 národních přihlášek vynálezů, z nich naprostá většina (465) českými přihlašovatelí. Zahraniční přihlašovatelé pro ochranu svých řešení v ČR volí spíše cestu evropského patentu. Příslušných žádostí o validaci bylo k ÚPV v roce 2023 podáno 4 978. Vývoj v oblasti evropských patentů dlouhodobě ukazuje, že ČR je majiteli evropských patentů chápána jako území, na kterém **se vyplatí zajistit ochranu** investic do nových technologií a výrobků.

„Pokud se podíváme na přihlašovací aktivitu našich vynálezců směrem do zahraničí, nejsou čísla ve srovnání s nejvyspělejšími evropskými zeměmi nejpříznivější. Ročně subjekty z ČR podají cca 200 přihlášek evropských patentů a necelých 500 přihlášek v USA. Mezinárodních přihlášek podle Smlouvy o patentové spolupráci (PCT) od přihlašovatelů z ČR je v průměru kolem 200 za rok,“ upřesňuje předseda ÚPV Kratochvíl, teprve třetí šéf instituce v polistopadové historii.

Na otázku týkající se dohledné budoucnosti úřadu jeho předseda odpověděl: „V nejbližší budoucnosti nás čekají zásadní změny v oblasti ochrany designů a označení původu a zeměpisných označení. Spolu s novou legislativou v oblasti patentů se jedná o změny, které se v podstatě již dějí. V krátkodobém horizontu očekávám přizpůsobení světa ochrany technických řešení technologickým trendům, jako je umělá inteligence, přesun či paralelní fungování významného množství ochranných známek ve virtuálním světě.“

Chronologie ÚPV, další zajímavosti:

<https://isdv.upv.gov.cz/webapp/kronika.casosa>

Jana Engelová Pavková
vedoucí kanceláře Úřadu průmyslového
vlastnictví, upv.gov.cz

FOR ARCH 2024

rozdal prestižní ocenění **GRAND PRIX**
a **TOP EXPO** za nejlepší expozice
i produkty

Praha, 20. září 2024 – **Ceny za nejzajímavější vystavené produkty a nejpoutavější expozice veletrhu FOR ARCH 2024 už mají své vítěze. Ocenění, o nichž rozhodla nezávislá porota složená z odborníků napříč obory stavebnictví, si jejich držitelé převzali na slavnostním galavečeru ve čtvrtek 19. září. Všechny soutěžící produkty i expozice mohli vidět návštěvníci veletrhu až do soboty 21. září v PVA EXPO PRAHA.**

Společnost ABF, a.s. vyhlásila při příležitosti konání 35. ročníku veletrhu FOR ARCH soutěž o nejlepší exponát/technologie GRAND PRIX a zúčastnilo se jí několik desítek přihlášených exponátů. Mezi posuzovaná

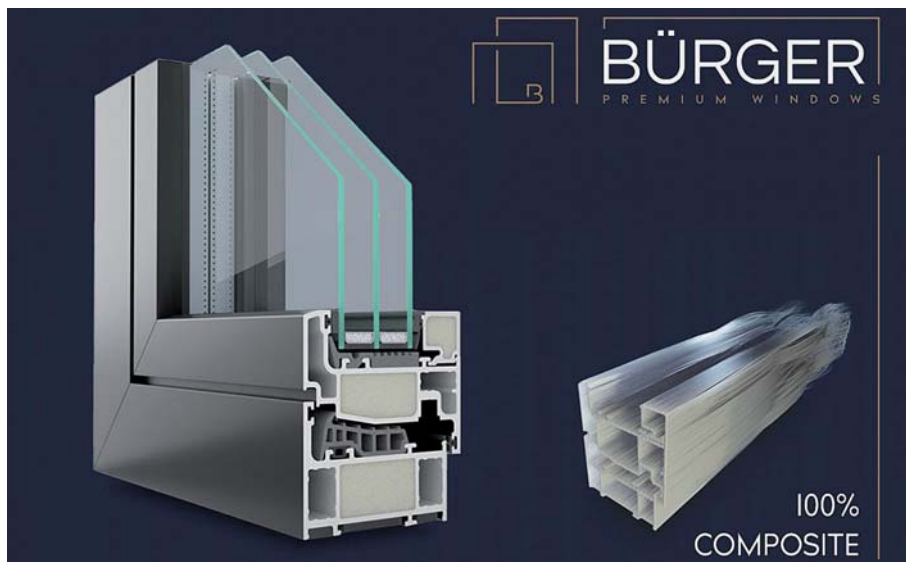

■ V soutěži **TOP EXPO** byly vyhlášeny nejpůsobivější expozice, které jsou zároveň i vysoce funkční a splňují kritéria pro komunikaci se zákazníkem. Hodnoceny byly všechny expozice veletrhu v kategoriích do 60 m² a nad 60 m².

V kategorii do 60 m² byli oceněni:

- Ing. Tomáš Bůžek – UKKO finské sauny
- DIGINEX Technology s.r.o.
- TAURUSHAUS s.r.o.

V kategorii nad 60 m² byli oceněni:

- POL-SKONE CZ, s.r.o.
- LAMARK s.r.o.
- BEST, a.s.

Více informací o veletrhu FOR ARCH a prestižních cenách GRAND PRIX a TOP EXPO najdete na www.forarch.cz.

Lucie Bártová
vedoucí PR oddělení ABF, a.s.

kritéria patřily technické parametry, progresivní technologie, materiál, energetická úspornost, ekologická hlediska, přednosti i uplatnění na trhu a nápaditost řešitelů.

O vítězích rozhodovala odborná porota, v jejímž čele stanul jako předseda Karel Kabele ze Stavební fakulty ČVUT v Praze. Dalšími členy byli nezávislí odborníci Vladimír Galád, Petr Horký a Dana Vágnerová.

Ceny GRAND PRIX získaly společnosti:

- ATREA s. r. o. za kompaktní větrací jednotku DUPLEX Slim
- Flexibau, s.r.o. za desku PackWall Basic
- Ventishop s.r.o. za anemostat Ergovent Rondo
- BÜRGER WINDOWS, Granotrading s.r.o., za řadu oken NOVUS

ČESTNÁ UZNÁNÍ získaly firmy:

- EcoStep s.r.o. za osoušeč rukou R4.1
- CIUR a.s. za technologii nástřiku vzduchotěsného tmele AEROSANA VISCONN pistolí AEROFIXX

SMART BUSINESS FESTIVAL CZ 2024

shrnuje na jednom místě novinky z patnácti sítí a projektů

Praha, 24. října 2024 – **V Praze se dne 23. 10. uskutečnil jubilejní 10. výroční Smart Business Festival CZ – přehlídka aktivit a podnětů ke spolupráci v oblasti zavádění digitálních inovací do praxe určená zejména pro české malé a střední podniky. Stěžejními podtématy letošního ročníku byly bezpečnost, odolnost a udržitelnost a nabídka jejich posílení i pro ty nejmenší české firmy, ale i veřejné organizace. V programu se představilo šest Evropských center pro digitální inovace (EDIH), která**

v Česku působí, a s nimi spolupracující zástupci partnerských sítí a projektů. Akci uspořádalo sdružení CzechInno spolu s institutem CyberSecurityHubCZ.



Podporujeme inovace

Akci svými úvodními vstupy zahájili Malgorzata Nikowska z Generálního ředitelství pro komunikační sítě, obsah a technologie Evropské komise (DG CONNECT) a vrchní ředitel sekce digitalizace a inovací Petr Očko, který řekl:

„Z pohledu Ministerstva průmyslu a obchodu je Smart Business Festival jednou z klíčových akcí, kde je diskutována podpora primárně malých a středních firem z pohledu digitální transformace české ekonomiky, a jsme rádi, že zde každoročně můžeme prezentovat i novinky za Ministerstvo průmyslu a obchodu České republiky,“ a dále doplnil: „Evropská centra pro digitální inovace jsou klíčovými pilíři podpory digitální transformace firem v České republice. Kromě nich máme v Česku i funkční projekt tzv. Testing and Experimentation Facility AI Matters, který se specializuje na podporu firem při zavádění umělé inteligence do výroby. Jsme rádi, že tento projekt běží jak s podporou z EU, tak i ze zdrojů na národní úrovni. Vedle toho naše ministerstvo realizuje celou řadu dalších národních programů – z novinek bych rád zmínil zejména zcela nový program podpory výzkumu, vývoje a inovací s názvem TWIST, který se ve svém I. pilíři zaměřuje na klíčové strategické technologie – umělou inteligenci, kvantové počítání a polovodiče. V tuto chvíli připravujeme první výzvu, která by měla být publikována ještě do konce tohoto roku a těšíme se na mnoho zajímavých projektů.“

V dopoledním programu a současně i v expoziční části akce se dále představili zástupci všech šesti v Česku sídlících Evropských center pro digitální inovace, která fungují v letech 2023–2025 (s perspektivou pokračování v navazujícím období), tedy:

- **Cybersecurity Innovation Hub** se sídlem v Brně
- **EDIH CTU** se sídlem v Praze
- **EDIH Ostrava**
- **EDIH Brain4Industry** se sídlem v Dolních Břežanech
- **EDIH DIGIMAT**, který sídlí v Kuřimi
- **EDIH Northeast** se sídlem v Liberci

Služby českých EDIH jsou dotovány z evropského programu Digitální Evropa a z Národního plánu obnovy, díky čemuž mohou klienti získat významnou slevu na jejich služby, anebo je v řadě případů čerpat zcela bezplatně.

Sít EDIH funguje nejen v Česku, ale i zbytku Evropy. Evropská komise prostředky z programu Digitální Evropa podpořila v aktuálním období celkem 151 konsorcií po celé EU, z nichž řada poskytuje služby i českým subjektům. V programu Smart Business Festivalu se tak představily např. i EDIH DlnO z bavorského Freyungu, který své služby nabízí firmám i veřejným organizacím v česko-bavorském příhraničí nebo EDIH AI-5Production z Vídně, který vyvinul za účelem zvýšení spolehlivosti ověřování původu zboží v přeshraničním kontextu tzv. Digital Product Pass. Kontakty na všechna Evropská centra pro digitální inovace spolu s jejich sektorovým

a regionálním zaměřením jsou k nalezení na stránkách Evropské komise.

CyberSecurityHubCZ kromě konsorcia EDIH Cybersecurity Innovation Hub koordinuje nebo se podílí na koordinaci i řady dalších strategických projektů, jejichž prostřednictvím posiluje odolnost a bezpečnost české ekonomiky. Těmi jsou například:

- Čerstvě otevřené česko-taiwanské společné centrum pro vývoj bezpečných čipů – **Advanced Chip Design Research and Development Centre**. Projekt vznikl za finanční účasti taiwanské vlády a strategické podpory Úřadu vlády ČR a nejvyšších ústavních činitelů.
- Česká účast v celoevropské síti **EuroQCI**, jejímž cílem je vybudování kvantové bezpečné strategické infrastruktury napříč Evropou. Projekt získal financování z evropského programu Digitální Evropa a z Národního plánu obnovy.
- Česká anténa Evropského centra kompetencí pro kyberbezpečnost (ECCC) – tedy tzv. **NCC-CZ, Národní koordinační centrum pro kyberbezpečnost**, které zastřešuje Národní úřad pro kybernetickou bezpečnost (NÚKIB) ve spolupráci se CyberSecurityHubCZ.

Novinky k těmto projektům zazněly na Smart Business Festivalu CZ 2024 a jejich společnou nabídku – zejména v oblasti šíření osvěty a vzdělávání v oblasti posilování kyberbezpečnosti a odolnosti českých firem i organizací zrekapitulovali Luboš Fendrych z Národního úřadu pro kybernetickou a informační bezpečnost za projekt NCC-CZ, Daniel Reitzner z Masarykovy univerzity za CZQCI a Tomáš Piňner ze CyberSecurityHubCZ na projekt ACDRC. O informace o všech projektech si lze požádat cestou jednotného kontaktního formuláře na webu CyberSecurityHubCZ.

Hlavním partnerem akce byly České radiokomunikace, a.s., které mají k podtématům letošního Smart Business Festivalu CZ 2024 velmi blízko. Členka vedení společnosti s gescí za oblast udržitelnosti Anna Tůmová k zapojení ČRA do komunikace k tématu udržitelnosti uvedla:

„V Českých Radiokomunikacích jsme si vědomi toho, že naše činnost v oblasti provozu datové infrastruktury ovlivňuje životní prostředí i lidské životy, a proto dodržujeme pravidla environmentální a sociální zodpovědnosti. Prostřednictvím kombinace k přírodě šetrného designu našich technologií, odpovědného přístupu k zaměstnancům a důrazu na jejich vzdělávání tak sledujeme dopad našich aktivit na klíčové oblasti jako je změna klimatu nebo podpora diverzity. Zaměřujeme se na klíčové oblasti, jako jsou změna klimatu, diverzita, etika a firemní postupy, včetně projektů, jako je přeměna brownfields na Zbraslavi, která využívá stávající infrastrukturu k dalšímu rozvoji konektivity.“

V Česku ale působí i celá řada dalších relevantních sítí, které se podílejí na posilování bezpečnosti, odolnosti a udržitelnosti

českých podniků a nabízejí státem nebo Evropskou unií dotované služby v této oblasti. Na Smart Business Festivalu své služby tak představili také:

- Projekt tzv. **Testing and Experimentation Facility (TEF)** s názvem **AI Matters**, kde českou účast zajišťuje Český institut informatiky, robotiky a kybernetiky ČVUT v Praze,
- **EIT Manufacturing** a jeho český národní hub **EIT Manufacturing Hub Czechia** zastřešený taktéž CIIRC ČVUT v Praze,
- Sít **Enterprise Europe Network Česká republika**, kterou koordinuje Technologické centrum Praha a která poskytuje podporu inovativním českým firmám v Česku a dalších více než 60 zemích celého světa,
- Zástupci **regionálních a oborových digitálních inovačních hubů**, které sice nedosáhly na podporu určenou Evropským centřům pro digitální inovace z programu Digitální Evropa, ale přesto nabízejí relevantní služby podpořené z jiných programů na celkem 279 místech po celé Evropě.

Ondřej Beránek z AI Matters TEF tak přiblížil služby svého projektu a spolu s Annou Tahovskou z EIT Manufacturing Hub Czechia se shodli na tom, že nabídka služeb z pohledu jejich projektů a spolupráce s EDIH CTU je zjednodušená tým, že všechny tři projekty zastřešuje v Česku jedna instituce – tedy České vysoké učení technické v Praze. Karel Charvát z DIH Plan4All představil jeden z nových projektů propojujících umělou inteligenci s evidencí místních dat (GIS) a usnadňuje tak plánování v regionálním rozvoji. Petr Hladík, koordinátor sítě Enterprise Europe Network Česká republika, pak shrnul celou akci i zastoupení své sítě slovy:

„Smart Business Festival letos slaví desáté výročí a je obdivuhodné, kolik toho ve své desetileté historii dokázal. Technologické centrum Praha bylo odborným partnerem festivalu po celou tuto dobu a společně s organizátory ze sdružení CzechInno se vždy snažilo na festivalu zviditelňovat a podporovat české technologické firmy s chytrými nápady a mezinárodním obchodním potenciálem,“ a dodal: „To je také cílem sítě Enterprise Europe Network, kterou v ČR Technologické centrum Praha koordinuje.“

Samostatnou kapitolou programu pak tvořila nabídka bližšího zapojení pro české firmy i veřejné organizace do celoevropské iniciativy GAIA-X, která umožňuje technologicky nezávislé a platformou GAIA-X ověřené uchování a sdílení dat v několika sektorech s vysokou relevancí pro evropskou ekonomiku jako jsou průmyslová výroba, zdravotnictví, veřejné služby nebo turistika a místní rozvoj. Její zástupce Frederik Tengg vyvolal české firmy, aby v rámci posilování své odolnosti a nezávislosti na službách technologických gigantů více využívali služeb této sítě a podnítil české hráče k vytvoření českého GAIA-X hubu, který prozatím není ustaven.

Po skončení konference následovaly diskuze a také praktická ukáзка činnosti jednoho z klientů EDIH Cybersecurity Innovation Hub – tedy Smíchovské střední průmyslové školy a gymnázia, která byla i místem konání akce.

David Kratochvíl



LITERATURA PRO PODNIKATELE

INOVAČNÍ AKTIVITY PODNIKŮ 2020–2022

Český statistický úřad publikoval v červenci aktuální čísla o inovačních aktivitách podniků v letech 2020 až 2022. Publikace shrnuje výsledky výběrového šetření o inovacích provedeného v roce 2023. V metodické části jsou prezentovány základní definice jednotlivých typů inovací, dále pak i způsob organizace výběrového šetření. Stěžejní tabulková část přináší kompletní údaje o inovačních aktivitách podniků



v členění podle vlastnictví podniku, odvětví CZ-NACE a regionů. Tabulková část je doplněna krátkým analytickým shrnutím základních zjištění (kolik podniků inovuje, jaké jsou investice do inovací, jak se inovace promítají do struktury tržeb). V příloze je pak uveden i dotazník, na základě kterého byla data pořízena.

Kompletní publikaci v elektronické podobě, včetně tiskové zprávy, lze nalézt na následujícím odkazu: <https://csu.gov.cz/inovace>

Václav Sojka



CENA INOVACE ROKU

CENA INOVACE ROKU 2023 – ČESTNÉ UZNÁNÍ

Dne 10. 10. 2024 zástupci AIP ČR, z.s. a členové Komise Inovace roku I. Němečková a P. Švejda předali zástupcům KSK Precise Motion, a.s., Kuřim ocenění Čestné uznání v rámci 28. ročníku soutěže o Cenu Inovace roku 2023 za inovační produkt **Micro Screw / miniaturní kuličkový šroub**. Informace o produktu byla uveřejněna v ip tt 2/2024, str. 27.



I. N.
foto archiv AIP ČR, z.s.

PŘIHLÁŠENÉ PRODUKTY DO SOUTĚŽE O CENU INOVACE ROKU 2024

Firma / Organisation	Produkt / Product
MVDr. Luboš Moravec, Zlín	<ul style="list-style-type: none"> Multifunkční sportovní zařízení pro zdravotně postižené sportovce <i>Device for disabled persons</i>
Jihočeská univerzita v Českých Budějovicích	<ul style="list-style-type: none"> Školkotelka – individualizované a komplexní vzdělávání předškolních dětí <i>Školkotelka – individualized and comprehensive education of preschool children</i>
ŠMT a.s., Plzeň	<ul style="list-style-type: none"> Speciální frézovací hlava IFVW46 <i>Special milling head IFVW46</i>
BAEST Machines & Structures, a.s., Benešov	<ul style="list-style-type: none"> Nádrže na skladování zeleného vodíku <i>Green hydrogen storage tanks</i>
REFAGLASS s.r.o., Praha 5	<ul style="list-style-type: none"> Násyp z lehkého pórovitého kameniva Refaglass <i>Refaglass lightweight porous aggregate embankment</i>

Iveta Němečková



DEJTE SI POZOR NA FLIPOVÁNÍ

**Realitní šmejdi vykupují podíly
v nemovitostech, pak tlačí
na spolumajitele.**

Praha 25. června 2024 – **Na českém realitním trhu se objevil nový šmejdský fenomén. Vykupování podílů na nemovitostech se snahou o ovládnutí nemovitosti celé pomocí nekalých praktik a jejich rychlé přeprodání, takzvané flipování. Pro mnoho majitelů nemovitostí, na nichž vznikly třeba dědictvím podíly, se jedná o reálnou hrozbu.**

„Princip této nové praktiky je jednoduchý. Jakmile šmejdi zjistí, že na nějaké nemovitosti vznikl spoluvlastnický podíl, osloví spoluvlastníky s žádostí o rychlé odkoupení. Na tom není obecně nic špatného. Nekalou se praktika stává, když útočí na staré nebo nezkušené vlastníky, kupují od nich nemovitost hluboce pod cenou a pak je prodávají s obrovským ziskem,“ říká Martin Ladyr, zakladatel a majitel realitní společnosti SWORP.

Na skupování nemovitostních podílů se zaměřují firmy, jejichž cílem je podíl levně koupit a pak rychle, co nejdráž a bez morálních zábran prodat. Dochází dokonce ke školení nových a nových takovýchto nemovitostních podnikavců ve speciálních kurzech. To činí z fenoménu opravdu celospolečenský problém.

„Reálný je třeba případ, kdy společnost koupila podíl na nemovitosti a poté oznámila ostatním spoluvlastníkům, že si přeje zrušit spoluvlastnictví a navrhla odkup jejich podílů, a to zhruba za čtvrtinu ceny, než kolik činila cena podílu,“ říká advokátka Iveta Klimešová, která poškozené v takovýchto kauzách zastupuje.

Pokud spoluvlastníci na takový návrh nepřistoupí, firma je pak například vyzývá, aby jí umožnili užívání nemovitosti, vyžaduje pronájem domu třetí osobě nebo do nemovitosti dokonce proti vůli ostatních nastěhuje nepřizpůsobivé osoby. Výjimkou nejsou ani žaloby pro získání všech zbývajících podílů do jejich vlastnictví. Cílem tlaku na ostatní spoluvlastníky je jejich donucení k odkupu podílu spekulanta za neadekvátně vyšší

cenu, než ji pořídil nebo naopak k prodeji celé nemovitosti spekulantovi za cenu výrazně nižší, než je aktuální tržní cena.

„Na celý tento problém zadělala legislativní novelizace, která zrušila povinnost předkupního práva pro spoluvlastníky nemovitosti. Tím byly dány podíly všanc podnikavcům, kteří nemusí mít čisté úmysly a praktiky,“ říká Martin Ladyr ze SWORP. „Je důležité, aby se majitelé podílů chránili a byli si vědomi svých práv. V případě, že se setkají s podobnými praktikami, měli by zvážit konzultaci s právním zástupcem, aby ochránili své zájmy.“

Petr Jarkovský
ASPEN.PR s.r.o.

foto archiv ASPEN.PR s.r.o.

DOKTORANDŮ JE NEJMÉNĚ ZA POSLEDNÍCH DVACET LET

15. května 2024 – **Na vysokých školách v Česku se v roce 2023 vzdělávalo 308,6 tisíc studentů, z nichž téměř pětinu tvořili cizinci. Poprvé za posledních 20 let bylo mezi cizinci více ukrajinských než ruských studentů a zároveň byl zaznamenán nejnižší počet doktorandů, a sice 19,8 tisíce osob. Po deseti letech poklesu naopak v roce 2023 vzrostl počet absolventů vysokých škol na 63,2 tisíce.**



Na konci roku 2023 studovalo na vysokých školách v Česku celkem 308 640 osob. Přibližně devět z deseti studentů se vzdělávalo na některé z 26 veřejných vysokých škol a na 31 soukromých vysokých škol chodilo 29 tisíc studentů. Nejvíce, 40 % studentů, se vzdělávalo v Praze, 20 % v Brně, 8 % v Ostravě a 7 % v Olomouci. Největšími vysokými školami byly Univerzita Karlova v Praze (51 560 studentů), Masarykova univerzita v Brně (32 790 studentů) a Univerzita Palackého v Olomouci (22 890 studentů).

V posledních čtyřech letech počet studentů na vysokých školách v Česku mírně rostl. Mezi roky 2019 a 2023 se zvýšil o 20 tisíc (7 %), a to především díky rostoucímu počtu studentů bakalářských programů. Počet studentů magisterských programů zůstával v posledních čtyřech letech na 102 tisících ročně a počet studentů doktorských programů dokonce v minulém roce poklesl pod hranici 20 tisíc, což bylo nejméně od roku 2002. Z 19 775 doktorandů tvořili 28 % cizinci. Přírodním vědám či matematice se věnovalo 24 % studentů doktorského studia a 20 % připadlo na obory z oblasti techniky, výroby a stavebnictví.

Od roku 2019 rostl nejrychleji počet studentů přírodních věd, ICT, vzdělávání a zdravotnictví.

Ve všech těchto oborech se jejich počet zvýšil o zhruba pětinu. Naopak klesá zájem o studium technických oborů, které v roce

2023 studovalo o 15 % (6245) méně osob než v roce 2019.

Na konci roku 2023 studovalo na vysokých školách v Česku 55 493 cizinců, což bylo 18 % všech studentů. Jejich počet rostl nepřetržitě již od roku 2001. „Nejvíce zahraničních studentů pocházelo dlouhodobě ze Slovenska, s odstupem pak v roce 2023 následovali studenti z Ukrajiny, Ruské federace a Kazachstánu. Počet studentů z Ukrajiny se za poslední dva roky zvýšil o více než polovinu, naopak počet studentů z Ruské federace se snížil o téměř čtvrtinu,“ uvedla Vendula Kašparová z odboru statistik rozvoje společnosti ČSÚ. V minulém roce tak bylo na vysokých školách v Česku poprvé za posledních 20 let více ukrajinských (6780) než ruských (6272) studentů.

Počet absolventů vysokých škol vlivem prudce klesající porodnosti v devadesátých letech mezi lety 2012 až 2022 klesal z 94,1 tisíce na 58,7 tisíce. V roce 2023 se opět zvýšil, a to na 63 224 absolventů. Přes polovinu absolventů představovali studenti, kteří dokončili bakalářské programy.

Další informace přináší aktuální publikace ČSÚ *Studenti a absolventi vysokých škol v České republice 2001–2023*.

Jan Cieslar
tiskový mluvčí ČSÚ

MEZINÁRODNÍ PRACOVNÍ TÝMY VYUŽÍVAJÍ V KOMUNIKACI AI

Zabraňuje nepochopení

Praha, 13. srpna 2024 – **V současné pracovní praxi, kdy stále více schůzek a jednání probíhá online na callech, roste zejména u mezinárodních týmů používání umělé inteligence. Pomáhá totiž zabraňovat problémům v komunikaci, které plynou z nepochopení. A navíc šetří čas automatizací zápisů.**

Ve firemní praxi se často setkáváme s problémy, které vznikají z nepochopení na základě jazykové bariéry. Mezinárodní týmy totiž v posledních 5 letech zintenzivnily online komunikaci, která je často pro mnoho zaměstnanců náročnější než komunikace osobní. Přeci jen jakákoliv bariéra v těchto případech ubírá porozumění a přináší do týmů komplikace. Mezinárodní pracovní týmy, kterých je v ČR zhruba 20 %, dlouhodobě řeší problémy, které plynou z nepochopení zapříčiněných jazykovou bariérou. I když tyto týmy kladou často velký důraz na jazykovou vybavenost, přesto často dochází k chybám.

Díky technologii rozpoznávání a překladači řeči dokážou pokročilá AI zařízení při online hovorech automaticky překládat a titulkovat rozhovory v reálném čase. Jednotliví účastníci jsou pak zcela orientováni v diskusi a odpadá veškeré nepochopení. Cabolo Multimedia je konferenční systém, který za účelem automatického přepisu multimédií v jednom zařízení soustředí





audio, video a text. Automaticky a v reálném čase nahrává, prepisuje, překládá a tituluje audio a video.

„Cabolo Multimedia přenáší obrazový záznam z jednání, v reálném čase jej překládá a vytváří titulky. Multimediální soubor, který je tvořený zvukem a textem, je pak okamžitě připraven ke čtení. To vše probíhá automaticky. K dispozici jsou pak při prezentačních, hybridních či online schůzkách a účastníci mohou klidně hovořit ve své vlastní řeči. Cabolo Multimedia v reálném čase rozpozná více než 30 jazyků a do více než 60 jazyků překládá,“ říká Michal Černý ze společnosti Audiopro.

A technologie pak dokáže ještě mnohem více. Z jednání totiž rychle vytvoří bezchybný zápis i s archivací. Tato funkce navíc zajišťuje, že zápisy z jednání nejsou jen souvislým blokem textu, ale jsou jasně rozděleny podle toho, kdo mluvil. Tento způsob přepisu zahrnuje i pauzy a interpunkci, což výrazně zlepšuje čitelnost a srozumitelnost záznamů. Nová technologie velice snadno pomůže uspořádat programy schůzí, evidovat docházku, formalizovat otevřená či tajná hlasování, a navíc spravovat všechny jazyky.

„Rozmach nových technologií, které zaměstnancům mohou usnadnit stále více práce, však také vytváří rostoucí potřebu kontinuálního vzdělávání, bez kterého nové možnosti nedokážou lidé efektivně využít,“ dodává Jan Dvořák, výkonný ředitel Počítačové školy GOPAS.

AI technologie se tedy stávají nepostradatelným nástrojem pro efektivní komunikaci v globálních týmech. Zápisy z jednání mohou být automaticky generovány a distribuovány ke všem účastníkům, což šetří čas a zajišťuje přesnost. Automatizace zápisů také umožňuje soustředit se na důležitější aspekty projektů.

„Využívání a adaptace nových technologií, stejně tak pracovní pozice, kde se mohou učit novým věcem a posunovat se, patří k hlediskům, které lidé v zaměstnání stále více oceňují,“ dodává Tomáš Pavlíček z portálu Atmoskop.cz.

Petr Jarkovský
ASPEN.PR s.r.o.
foto archiv ASPEN.PR s.r.o.

AI PRO INTERIÉROVÝ DESIGN

Praha, 30. září 2024 – **3DDen nově využívá k tvorbě interiérových designů umělou inteligenci. S jejím využitím pak metodou unikátního 3D tisku tvoří z recyklovaného materiálu oPET designové interiérové obklady, a to jak v individuálních, tak i sériových kolekcích.**

„AI nyní využíváme při generování designu 3D tisku interiérových obkladových dlaždic. Obklady jsou produktem intenzivního vývoje pomocí naší vlastní technologie 3D tisku ve spolupráci se švýcarskou společností TIDE,“ říká Honza Hřebabeký, CEO a zakladatel 3DDen a dodává: „Jako první společnost na světě, vyrábíme dlaždice 100% z odpadních PET plastů z oceánu, což z nich činí ekologickou volbu číslo



1. Každý kilogram našeho materiálu je certifikován a lze vysledovat jeho původ. Každá jednotlivá dlaždice je vyrobena z 50 PET lahví vyzvednutých z oceánu.“

3DDen dokáže z oPET, materiálu z plastů vylovených z oceánu vytisknout téměř cokoli. Až dosud to byly zejména sportovní poháry, hračky, reklamní předměty, nábytek, dekorace, ale třeba i 12metrová replika Eiffelovy věže pro Olympijský festival u jezera Most. Zcela novým směrem je pak specializace na interiérový design – nástěnné obklady.

„Po zpětné vazbě, kterou máme od našich zákazníků z ČR, ale i západní Evropy či Blízkého východu, jsme se rozhodli populární řešení nástěnných obkladů přenést do naší specializace. Rozšířili jsme tým designérů, spustili využití AI, stejně tak upravili naše speciální 3D tiskárny na míru novému segmentu a přikoupili nové. Dlaždice jsou zcela přizpůsobitelné požadavkům zákazníka, a to velmi flexibilní formou, kdy lze přáním vyjít vstříc během několika minut. Pro větší objednávky jsou k dispozici také vlastní barvy,“ říká Honza Hřebabeký.

Obklady vynikají velkou lehkostí (dlaždice <500g), tepelnou, zvukovou a UV izolací, fyzikální i chemickou odolností a neomezenými možnostmi designu. Lze vybírat ze široké škály barev. Instalace obkladů je pak velmi snadná a k dispozici je také magnetická varianta nebo průsvitná varianta pro LED světelné dekorace. Jsou také na rozdíl od jiných materiálů absolutně netoxické, mají vlastnosti jako PET lahve. V neposlední řadě je další výhodou také cenová dostupnost, kdy se ceny pohybují v rozmezí 2 000 Kč – 3 000 Kč za metr čtvereční.

Česká společnost 3DDen jako první a jediná na světě využívá ekologický materiál oPET z plastů vylovených z oceánů používá při inovativním 3D tisku na tiskárnách vlastní výroby. Unikátní farma 3D tiskáren 3DDen se nachází v pražských Horních Počernicích. Zde téměř nonstop pracují téměř tři stovky 3D tiskáren různých druhů. 3DDen navazuje na úspěchy největšího světového výrobce 3D tiskáren, české firmy Prusa Research, od které také část strojů využívá. Ty ale již nestačily na složitější a propracovanější produkty, a proto začali odborníci z 3DDen vyvíjet své vlastní 3D tiskárny. V ČR, Evropě ani USA nemá 3DDen co do velikosti a zaměření konkurenci. 3DDen se specializuje na vícebarevný tisk z kombinovaného materiálu a na zakázku je schopna ve 3D vymodelovat a vytisknout prakticky cokoli. To navíc velmi rychle, prakticky do druhého dne.

Petr Jarkovský
ASPEN.PR s.r.o.

Rejstřík obsahu ip & tt 2024

OBSAHOVÉ ČLÁNKY

- Do nového roku (1)
- Umělé inteligence se báti netřeba (1)
- Účast ČR v programu Horizont Evropa (1)
- Dvacet let České republiky v EU (2)
- Aktuality v oblasti ochrany průmyslového vlastnictví (2)
- Rada kvality ČR (2)
- VUT v Brně má 125 let (3)
- RIS3 Zlínského kraje (3)
- Obuvnictví se vrací do Evropy (3)
- Systém inovačního podnikání v ČR, 3.12.2024 (4)
- Strategie chytré specializace stimuluje inovační výkonnost krajů (4)
- S kým tuzemské podniky v programu Horizont Evropa spolupracují? (4)
- Kyberbezpečnostní situace v českých firmách a organizacích z pohledu EDIH Cybersecurity Innovation Hub (4)
- Plnění třetí role vysokých škol v podmínkách Centra polymerních systémů Univerzity Tomáše Bati ve Zlíně (4)

ASOCIACE INOVAČNÍHO PODNIKÁNÍ ČR, z.s.

- Orgány (1)
- Dvoustranná jednání 2024 (1)
- Výroční zpráva Laboratoře ASCOC za rok 2023 (1)
- Vedení (2, 3, 4)
- Pracovní týmy (2, 3, 4)

SPOLEČNOST VĚDEKOTECHNICKÝCH PARKŮ ČR, z.s.

- Výbor (1, 2, 3, 4)
- XXXVI. volební valná hromada 7. 2. 2024 (1, 2)
- Porada ředitelů VTP v ČR 6. 6. 2024 (1, 2, 3)
- Technologické centrum Hradec Králové (1)
- Z Kongresového centra Brno je kongresák.space (2)
- Agritec, výzkum, šlechtění a služby, s.r.o., Šumperk (2)
- BIC Plzeň (3)
- SVÚM, a.s., Čelákovice (VTP) (3)
- Jihočeský vědeckotechnický park, a.s., České Budějovice (3)
- Příprava publikace „VTP v ČR 2025“ (4)

ČESKÁ SPOLEČNOST PRO NOVÉ MATERIÁLY A TECHNOLOGIE, z.s.

- Řídící výbor 6. 6. 2024 (3)
- Generální shromáždění 6. 6. 2024 (3)

ČESKÉ VYSOKÉ UČENÍ TECHNICKÉ v PRAZE

- Data a fakta (1)
- Univerzitní centrum energeticky efektivních budov (2)

- Fakulta jaderná a fyzikálně inženýrská (3)
- EAIE 2024 (4)

VYSOKÉ UČENÍ TECHNICKÉ v BRNĚ

- Cena podnikavosti studenta VUT (2)

ASOCIACE VÝZKUMNÝCH ORGANIZACÍ, z.s.

- Ohlédnutí za Miroslavem Janečkem (1)
- Úspěšné výsledky českého aplikovaného výzkumu (1, 3, 4)
- Byznys s inovacemi 2024 (2)

UNIVERZITA KARLOVA

- Podnikavost na UK (1)

VYSOKÁ ŠKOLA CHEMICKO – TECHNOLOGICKÁ V PRAZE

- Nový rektor Milan Pospíšil (1)

VYSOKÁ ŠKOLA BÁŇSKÁ – TECHNICKÁ UNIVERZITA OSTRAVA

- Prestižní projekt Evropské inovační rady (2)
- Prestižní QS World University Rankings (3)

ČESKÉ CENTRUM IET

- Významné jubileum V. Bendy (1)
- International Workshop on Teaching in Photovoltaics IWTPV 2024 (3)

ČESKÁ SPOLEČNOST PRO JAKOST, z.s.

- Konference SYMA 2024 (1, 3)
- Mezinárodní cena inovací (2)
- Evropská značka kvality EQTM (4)

ČESKÁ ASOCIACE ROZVOJOVÝCH AGENTUR

- Založení Regionálních center (1)
- O nás (2)
- Obce připravují projekty rozšíření nájemního bydlení (3)

UNIVERZITA PALACKÉHO V OLOMOUCI

- Atomární inženýrství (1)
- Nový spin-off se zaměřil na léčbu pacientů s poruchou hybnosti (2)
- Nejdůležitější je mít chuť dělat vědu užitečnou (2)
- Grafenový inkoust pro tisk levných a dostupných senzorů (3)
- Spolehlivý a stabilní teplotní senzor (4)

UNIVERZITA TOMÁŠE BATI VE ZLÍNĚ

- Konference Baťův odkaz světu (1)
- Plastko 2024 (1, 2)
- Projekt ekologická transformace v Podunají (3)
- Rodinná hra Nezapomeň na nohy (4)

JIHOČESKÁ UNIVERZITA V ČESKÝCH BUDĚJOVICÍCH

- Monitoring kůrovce předmětem nové spin-off (1)
- Logistika se blýskla v komercializaci (2)
- Nové publikace v oblasti transferu technologií (3)
- Transfer znalostí a přeshraniční propojování (4)

VYSOKÁ ŠKOLA TECHNICKÁ A EKONOMICKÁ V ČESKÝCH BUDĚJOVICÍCH

- Projekt revolučního 3D tisku kovů (1)
- Inovační vouchery v podnikán aneb inovace pro české firmy (2)
- Naplňování třetí role vysoké školy (3)
- Nový akademický rok (4)

RADA PRO VÝZKUM, VÝVOJ A INOVACE

- Informace o zasedání (1, 2, 3, 4)

ČESKÁ KONFERENCE REKTORŮ

- Zasedání pléna (1, 2, 3, 4)
- Prohlášení ČKR k tragické události na Filozofické fakultě Univerzity Karlovy (1)
- Iniciativa „Vysoké školy pro společnost“ (3)
- Prohlášení Předsednictva ČKR k návrhu státního rozpočtu na rok 2025 (4)

CZECHINNO, z.s.p.o.

- Z činnosti (1, 2, 3)

REGIONY

- Královéhradecký kraj (1)
- Vědci měli na Pecha Kucha Night v Hradci Králové úspěch (2)
- Královéhradecký a Pardubický kraj jednaly o spolupráci (3)
- Ocenění inovací v Královéhradeckém kraji: Projekty měnící náš region k lepšímu (4)
- Plzeňský kraj rozvíjí inovační ekosystém (4)

PŘEDSTAVUJEME SE

- Úřad průmyslového vlastnictví (1)
- Agentura regionálního rozvoje, Liberec (2)
- Regionální rozvojová agentura Pardubického kraje (2)
- Digitální inovační hub HIVE (3)

ČINNOST NAŠICH PARTNERŮ

- Projekt Vizionáři 2023, vyhlášení Vizionáři 2024 (1)
- Cybersecurity Innovation Hub (1)
- Platforma pro bioekonomiku České republiky (2)
- Enterprise Europe Network na MSV 2024 (4)

- Svaz strojírenské technologie na MSV 2024 (4)
- Studium MCI 2025 (4)

KONFERENCE – SEMINÁŘE – VÝSTAVY

- Invent Arena 2024 (2, 3)
- Sto pět let patentového úřadu v Praze (4)
- FOR ARCH 2024 (4)
- Smart business festival CZ 2024 (4)

LITERATURA

- Inovační aktivity podniků 2020–2022 (4)

CENA INOVACE ROKU

- Charakteristika produktů „Cena Inovace roku 2023“ (1)
- Brožura Cena Inovace roku 2024 (1)
- Charakteristika produktů „Čestné uznání 2023“ (2)
- Dvacátý devátý ročník soutěže 2024 (3)
- Cena Inovace roku 2023 – Čestné uznání (4)
- Přihlášené produkty do soutěže „Cena Inovace roku 2024“ (4)

ZKUŠENOSTI – DISKUSE

- Nové způsoby řešení problému zamoření planety plastovým odpadem (1)
- Zdražení energií může negativně ovlivnit průmysl a stavebnictví (1)
- Inovativní materiály a technologie ve stavebnictví (1)
- Smart bateriové úložiště (2)
- Recyklovaný materiál z plastového odpadu (2)
- Šest trendů v oblasti facility managementu (2)
- Přírodní aktivní čistíči (2)
- U jezera Most bude stát 14metrová Eiffelova věž (2)
- Firmy a kybernetická bezpečnost (3)
- Přepis hlasu na text v reálném čase (3)
- Suchá pára (3)
- Dejte si pozor na flipování (4)
- Doktorandů je nejméně za posledních dvacet let (4)

- Mezinárodní pracovní týmy využívají v komunikaci AI (4)
- AI pro interiérový design (4)

SDRUŽENÍ CZECHINNO A JEHO STABILNÍ PROJEKTY (1, 2, 3, 4)

SYSTÉM INOVAČNÍHO PODNIKÁNÍ V ČR (Č, A) (1, 4)

3D KALENDÁŘ 2024 (1)

PŘEHLED 30 ROČNÍKU INOVACE (1994–2023) (1)

MĚSÍČNÍK EU AKTUALIT (DUBEN 2024/247) (2)

MEZINÁRODNÍ SOUTĚŽ INOVACÍ (3)

REJSTŘÍK OBSAHU IP TT 2024 (4)

PODĚKOVÁNÍ, PF 2025 (4)

SUBJEKTY V AIP ČR, z.s. k 1. 1. 2025 (4)

PŘÍLOHA TRANSFER TECHNOLOGIÍ

Klub inovačních firem (1, 2, 3, 4)
Cena Inovace roku 2024 (1, 2, 3)
Nabídka ip tt 2025 (1)
Webová stránka ČARA (2)
Webová stránka VUT v Brně (3)
Cena Inovace roku 2025 (4)
Webová stránka AIP ČR, z.s. (4)

AUTOŘI IP&TT

ANTROPIUSOVÁ Daniela (1, 2, 3, 4)
BAČÍK GORYCZKOVÁ Lucie (2)
BARTONÍKOVÁ Ivana (1)
BÁRTOVÁ Lucie (4)
BENDA Vítězslav (3)
BLAŽKA Marek (1, 2, 3, 4)
BURIAN Michal (2)
CIESLAR Jan (4)
ČAPEK Václav (2)
ČÁP Pavel (4)
DOBROVSKÝ Petr (2)
DOLEŽELOVÁ Dagmar (2)
EDL Milan (4)
ENGELOVÁ PAVKOVÁ Jana (4)
ERBAN Tomáš (1)

FIŠEROVÁ Jana (4)
HAIN Ivo st. (3)
HAVLÍNOVÁ Klára (1, 2, 3)
HÁJEK Miroslav (2)
HLADÍK Petr (4)
HOBLÍK Michal (1, 2)
CHROBOČKOVÁ Lenka (3)
JARKOVSKÝ Petr (1, 2, 3, 4)
JIŘÍČKOVÁ Jitka (1)
KARASOVÁ Nikola (4)
KOSTELNÍKOVÁ Lenka (3)
KRATOCHVÍL David (4)
KRATOCHVÍL Josef (2)
KUBÍČEK Petr (3)
KUBLA David (1, 2, 3, 4)
KULIŠ Jan (3)
MARKOVIČOVÁ Blanka (4)
MÁČA František (1)
MAŘÍK Vladimír (1)
MENCZER Richard (2)
MRÁČEK Karel (1, 2)
MURON Zdeněk (2)
MUŘICKÝ Eduard (2)
NĚMEČKOVÁ Iveta (1, 2, 3, 4)
PETŘÍKOVÁ Růžena (4)
PĚNČÍK Jan (2)
SÁHA Tomáš (3)
SEDLAŘÍK Vladimír (4)
SOJKA Václav (4)
SVATOŠ Zdeněk (3)
SVĚRÁKOVÁ Petra (1, 2, 3, 4)
SVÍTEK Jiří (3)
ŠAMANOVÁ Tereza (1, 2, 3, 4)
ŠARADINOVÁ Martina (1, 2, 3, 4)
ŠPERLINK Karel (3)
ŠTĚPÁNOVÁ Veronika (1, 2, 3, 4)
ŠVEJDA Pavel (1, 2, 3, 4)
TUŠL Ondřej (3)
VLČEK Jozef (3)
VODIČKOVÁ Tereza (3)
VOJTĚCH Vladimír (1, 4)
VRÁNOVÁ Dagmar (4)
ZAVADIL Lukáš (4)
ZEMKO Michal (3)
ZEZULÁK Ondřej (1)
ZMEŠKAL Lukáš (3)

V ročníku 2024 vyšla čtyři čísla časopisu s přílohami Transfer technologií.

Rejstřík obsahu ip&tt 2024 uspořádala **Iveta NĚMEČKOVÁ**

PODĚKOVÁNÍ

Redakce časopisu ip & tt děkuje všem tuzemským a zahraničním autorům, spolupracovníkům, členům redakční rady a Vydavatelství MAC, spol. s r.o., zejména Michalu Vejvodovi, za spolupráci při přípravě a vydání 4 čísel v roce 2024. Kolektivní spolupracovníků přejeme do nového roku mnoho osobních, tvůrčích a dalších úspěchů. Do roku 2025, který bude XXXIII. ročníkem ve vydávání ip & tt, vstupujeme s cílem nadále zkvalitňovat náš odborný časopis, zejména uveřejňovat informace o úspěšných inovačních projektech a produktech. Přispívat tak k prezentaci výsledků výzkumu, vývoje a inovací v ČR a posílení úlohy aplikovaného výzkumu v ČR.

Pavel Švejda
předseda redakční rady



System inovačního podnikání v České republice

HLAVNÍ PARTNEŘI

Regionální orgány	Vláda ČR	Parlament ČR	Úřad průmyslového vlastnictví
Komory	<div style="border: 1px solid black; padding: 5px; margin: 5px;">Rada pro výzkum, vývoj a inovace</div> <div style="border: 1px solid black; padding: 5px; margin: 5px;">Technologická agentura České republiky</div>		Pracoviště VaVal
Banky			Nadace
Tuzemští partneři			Zahraniční partneři

VYBRANÉ ÚSTŘEDNÍ ORGÁNY STÁTNÍ SPRÁVY

Ministerstvo školství, mládeže a tělovýchovy	Ministerstvo práce a sociálních věcí
Ministerstvo průmyslu a obchodu	Ministerstvo pro místní rozvoj
Ministerstvo zahraničních věcí	

ČLENOVÉ AIP ČR, z.s. A DALŠÍ PARTNEŘI

Společnost vědeckotechnických parků ČR, z.s.	Asociace inovačního podnikání České republiky, z.s.	Česká společnost pro nové materiály a technologie, z.s.
České vysoké učení technické v Praze		Rada vědeckých společností České republiky
Vysoké učení technické v Brně		Asociace výzkumných organizací, z.s.
Asociace strojních inženýrů České republiky, z.s.		Vysoká škola chemicko-technologická v Praze
RINKCE, Ruská federace		Západočeská univerzita v Plzni
České centrum Institution of Engineering & Technology		Český komitét pro vědecké řízení z.s.
Český svaz vynálezců a zlepšovatelů, z.s.		Česká společnost pro jakost, z.s.
Česká asociace rozvojových agentur		Asociace pro vodu v krajině České republiky, z.s.
Univerzita Palackého v Olomouci		Univerzita Tomáše Bati ve Zlíně
Jihočeská univerzita v Českých Budějovicích		Vysoká škola technická a ekonomická v Č. Budějovicích
Členství a partnerství AIP ČR, z.s. v tuzemských a zahraničních organizacích: <i>CzechInno, z.s.p.o.</i> <i>Enterprise Europe Network ČR</i> <i>International Centre for Scientific and Technical Information</i> <i>Platforma pro bioekonomiku České republiky</i> <i>Svaz strojírenské technologie</i>		

PODNIKATELSKÉ SUBJEKTY

Pracoviště transferu technologií	Vědeckotechnické parky	Inovační firmy	Další podnikatelské subjekty
----------------------------------	------------------------	----------------	------------------------------

System of Innovative Entrepreneurship in the Czech Republic

MAIN PARTNERS

Regional Bodies	Government	Parliament	Industrial Property Office
Chambers			R & D Entities
Banks	Research, Development and Innovation Council Technology Agency of the Czech Republic		Foundations
Domestic Partners			Foreign Partners

SELECTED GOVERNMENT BODIES

Ministry of Education, Youth and Sports	Ministry of Labour and Social Affairs
Ministry of Industry and Trade	Ministry of Regional Development
Ministry of Foreign Affairs	

MEMBERS OF AIE CR AND OTHER PARTNERS

Science and Technology Parks Association CR	Association of Innovative Entrepreneurship of the Czech Republic	The Czech Society for New Materials and Technologies
Czech Technical University in Prague		Council of Scientific Societies of Czech Republic
Brno University of Technology		Association of Research Organisations
Association of Mechanical Engineers, Czech Republic		University of Chemistry and Technology Prague
SRI FRCEC Russian Federation		University of West Bohemia in Pilsen
Czech Centre Institution of Engineering & Technology		Czech Committee for Scientific Management
Czech Union of Inventors & Rationalizers		Czech Society for Quality
Czech Association of Development Agencies		Czech Association for Landscape Water Management
Palacký University Olomouc		Tomas Bata University in Zlín
University of South Bohemia in České Budějovice		Institute of Technology and Business in České Budějovice

Membership and partnership of AIE CR in domestic and foreign organisations:

- CzechInno, z.s.p.o.*
- Enterprise Europe Network CR*
- International Centre for Scientific and Technological Information*
- Bioeconomy platform of the Czech Republic*
- Association of Engineering Technology*

BUSINESS ENTITIES

Technology Transfer Centers	Science and Technology Parks	Innovative Companies	Other Business Entities
-----------------------------	------------------------------	----------------------	-------------------------

Subjekty v AIP ČR, z.s.

(stav k 1. 1. 2025)

Název	datum vstupu / přijetí *
1. Společnost vědeckotechnických parků ČR, z.s.	23. 6. 1993
2. Česká společnost pro nové materiály a technologie, z.s.	23. 6. 1993
3. České vysoké učení technické v Praze	10. 10. 2019
4. Rada vědeckých společností ČR	7. 12. 1994
5. Vysoké učení technické v Brně	8. 12. 1994
6. Asociace výzkumných organizací ČR, z.s.	18. 4. 1995
7. Asociace strojních inženýrů, z.s.	9. 5. 1996
8. Vysoká škola chemicko-technologická v Praze	21. 5. 1997
9. Západočeská univerzita v Plzni	27. 5. 1998
10. RINKCE, (Ruská federace)	21. 1. 1999
11. České centrum IET	19. 3. 2001
12. Český komitét pro vědecké řízení z.s.	25. 6. 2001
13. Český svaz vynálezců a zlepšovatelů, z.s.	20. 8. 2001
14. Česká společnost pro jakost, z.s.	10. 12. 2001
15. Česká asociace rozvojových agentur	24. 6. 2002
16. Asociace pro vodu v krajině ČR, z.s.	7. 12. 2007
17. Univerzita Palackého v Olomouci	4. 3. 2010
18. Univerzita Tomáše Bati ve Zlíně	21. 6. 2010
19. Jihočeská univerzita v Českých Budějovicích	6. 12. 2013
20. Vysoká škola technická a ekonomická v Českých Budějovicích	5. 12. 2017

* Termín podpisu Dohody o součinnosti při rozvoji inovačního podnikání v podmínkách ČR, přijetí nových členů (SVTP ČR, z.s. a ČSNMT, z.s. jsou zakládajícími členy AIP ČR, z.s.)

Sdružení CzechInno a jeho stabilní projekty

- **Cybersecurity Twister:**
 - Série regionálních a online osvětových a vzdělávacích akcí v oblasti kyberbezpečnosti
- **Smart Ukraine:**
 - Série studijních návštěv a konferencí na podporu česko-ukrajinské B2B spolupráce v oblasti digitálních inovací
- **Smart Business Festival:**
 - Výroční přehlídka dobrých praxí a novinek v podpoře digitálních inovací v Evropě
- **Vizionáři:**
 - Soutěž inovativních firem a jejich počínů

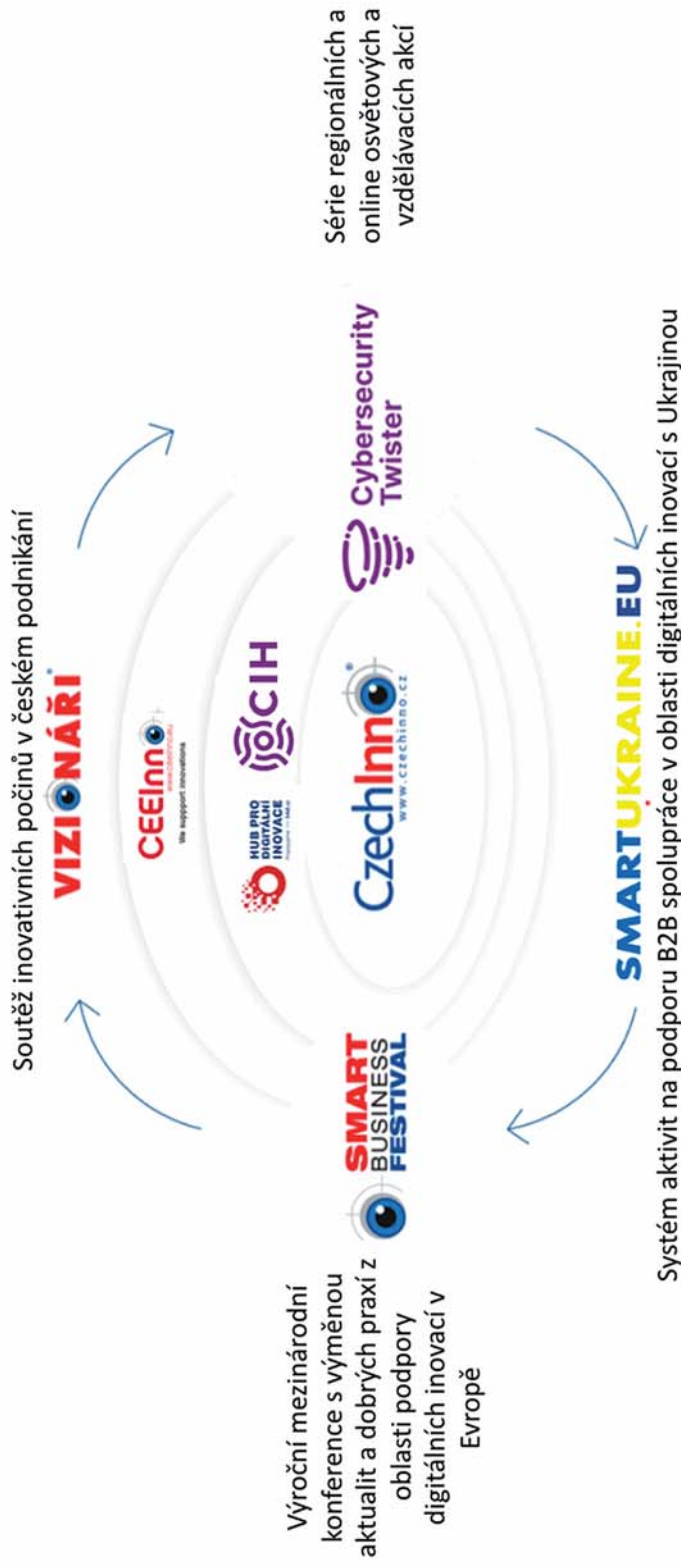

CONTENTS IP & TT 4/2024

■ System of innovative entrepreneurship in the Czech Republic, December 3, 2024 (P. Švejda)	2
■ The strategy of smart specialization stimulates the innovative performance of regions (J. Fišerová, D. Vránová)	2
■ Who do domestic companies cooperate with in the Horizon Europe program? (V. Vojtěch)	4
■ Cybersecurity situation in Czech companies and organizations from the perspective of the EDIH Cybersecurity Innovation Hub (T. Šamanová)	6
■ Fulfillment of the third role of universities in the conditions of the Polymer Systems Center of the Tomáš Bata University in Zlín (V. Sedlařík)	9
ASSOCIATION OF INNOVATIVE ENTREPRENEURSHIP CR	11
• Steering Board meeting on September 16, 2024 • Working teams meeting on September 16, 2024 •	
SCIENCE AND TECHNOLOGY PARKS ASSOCIATION CR	12
• Board meeting on September 17, 2024 • Preparation of the publication “STP in the Czech Republic 2025”•	
CZECH TECHNICAL UNIVERSITY IN PRAGUE	12
• EAIE 2024 •	
ASSOCIATION OF RESEARCH ORGANISATIONS	13
• Successful results of Czech applied research •	
CZECH SOCIETY FOR QUALITY	14
• EQTM European Quality Mark •	
PALACKY UNIVERSITY IN OLOMOUC	15
• Reliable and stable temperature sensor •	
TOMAS BATA UNIVERSITY IN ZLÍN	15
• Family Game Don't Forget Your Feet •	
UNIVERSITY OF SOUTH BOHEMIA IN ČESKÉ BUDĚJOVICE	16
• Knowledge transfer and cross-border networking •	
THE INSTITUTE OF TECHNOLOGY AND BUSINESS IN ČESKÉ BUDĚJOVICE	16
• New academic year •	
RESEARCH, DEVELOPMENT AND INNOVATION COUNCIL	18
• Information on the Council session •	
CZECH RECTORS CONFERENCE	18
• Plenary session • Statement of the Presidium of the CRC on the draft state budget for 2025 •	
REGIONS	19
• Awards for innovation in the Hradec Králové Region: Projects changing our region for the better • • Pilsen Region develops an innovation ecosystem •	
ACTIVITIES OF OUR PARTNERS	21
• Enterprise Europe Network at MSV 2024 • Association of Engineering Technology at MSV 2024 • MCI Study 2025 •	
CONFERENCES – SEMINARS – EXHIBITIONS	24
One hundred and five years of the Patent Office in Prague • FOR ARCH 2024 • Smart business festival CZ 2024 •	
LITERATURE	27
• Innovation activities of enterprises 2020–2022 •	
INNOVATION OF THE YEAR AWARD	27
• Innovation Award 2023 – Honorable Mention • Submitted application for the competition „Innovation of the Year 2024 Award“ •	
EXPERIENCE – DISCUSSION	28
• Beware of flipping • There are fewer PhD students than in the last twenty years • • International work teams use AI in communication • AI for interior design •	
INDEX OF IP&TT 2024	30
ACKNOWLEDGMENT, PF 2025	31
SYSTEM OF INNOVATIVE ENTREPRENEURSHIP IN THE CZECH REPUBLIC (C, A)	32–33
ENTITIES IN AIE CR as of 1/1/2025	34
CZECHINNO ASSOCIATION AND ITS STABLE PROJECTS	35
ANNEX: TECHNOLOGY TRANSFER	I–IV
• Club of Innovative Firms • Innovation of the Year 2025 Award • Homepage of AIE CR •	

Closing date for this issue: 31 October, 2024
Closing date for issue 1/2025: 27 January, 2025



Association of Innovative Entrepreneurship CR

CzechInno® zechInno, z.s.p.o.
www.czechinno.cz

in cooperation with its members and partners

invites you to

iSYSTÉM®
novačnického
podnikání v ČR

SYSTEM OF INNOVATIVE ENTREPRENEURSHIP IN THE CZECH REPUBLIC

Date: December 3, 2024

COMPONENTS:

- 16.00 – Proceedings of the bodies of AIE CR
- 16.45 – Award presentation of the 29th year of the Innovation Award 2024 competition
- 19.00 – Award presentation of the 14th year of the 2024 Visionaries project

Venue:

Brožíkův sál a přilehlé prostory Staroměstské radnice, 2. patro,
Staroměstské náměstí 1/3, Staré Město, Praha 1

iGALERIE®
nováci

icena®
novace
roku

TECH
PROF **i**L®

i novačnického
podnikání
& TRANSFER TECHNOLOGIÍ®

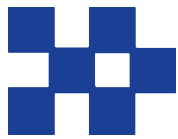

Asociace inovačního podnikání ČR, z.s.



CzechInno, z.s.p.o.

ve spolupráci se svými členy a partnery
pořádají



SYSTÉM INOVAČNÍHO PODNIKÁNÍ V ČR

Datum konání 2. 12. 2025

SOUČÁSTI:

- Plenární sekce s vystoupeními na aktuální témata
- Posterová sekce
- Jednání orgánů AIP ČR, z.s.
- Předání ocenění 30. ročníku soutěže o Cenu Inovace roku 2025
- Předání ocenění 15. ročníku projektu Vizionáři 2025

Místo konání:
Praha



KLUB INOVAČNÍCH FIREM AIP ČR, z.s.

icena[®]
novace
roku

TECH
PROFIL[®]

iGALERIE[®]
novací

Klub inovačních firem AIP ČR, z.s. pracuje v souladu se svým statutem a je pro AIP ČR, z.s. důležitým nástrojem pro plnění jejího hlavního úkolu: podpora inovačního podnikání v ČR. Proto bychom uvítali vaše názory na KIF, jeho zaměření a činnost. Své podněty můžete zaslat přímo na naši adresu. Těšíme se na vaše názory a doufáme, že společně činnost KIF pro další období rozvineme ku prospěchu všech spolupracujících subjektů v rámci Systému inovačního podnikání v ČR.

Plánované setkání Klubu inovačních firem AIP ČR, z.s. se uskuteční v rámci letošní jednodenní akce **Systém inovačního podnikání v ČR (SIP v ČR)**, Brožíkův sál Staroměstská radnice, 2. patro, Staroměstské náměstí 1/3, Staré Město, Praha 1, **dne 3. 12. 2024.**

Prezentace dosahovaných výsledků členů AIP ČR, z.s. formou výstavy ve svých prostorech; prezentace přihlášených členů AIP ČR, z.s. budou zařazeny do programu SIP v ČR, 3. 12. 2023.

Věřím, že členové Klubu využijí možnost zúčastnit se této akce.

Více na www.aipcr.cz



Žádáme členy Klubu inovačních firem o zaslání **námětů pro plán činnosti KIF na rok 2025** (e-mail: redakce@aipcr.cz). Současně nabízíme možnost Vaší prezentace na domovské stránce AIP ČR, z.s. v části Inovace v ČR, Klub inovačních firem a na domovské stránce Technologický profil ČR (www.techprofil.cz)



Setkání Klubu v roce 2025 budou při příležitosti konání akcí AIP ČR, z.s. dle kalendáře AIP ČR, z.s. na rok 2025, viz <http://www.aipcr.cz/kalendar-2025.asp>



Oslovení členů KIF (maily P. Švejdy, od 8. 7. 2024):

- KIF 04092024/134 (aktuální číslo 32024 časopisu Inovační podnikání a transfer technologií)
- KIF 27092024/135 (nabídka podzimních aktivit sdružení CzechInno)
- KIF 22102024/136 (program studia Manažer kreativity a inovací 2025, připomenutí uzávěrky 29. ročníku soutěže o Cenu Inovace roku 2024 – 31. 10. 2024)



Připomínáme, že můžete i nadále zasílat své návrhy, dotazy, náměty a připomínky k činnosti KIF na redakce@aipcr.cz.

Pavel Švejda

vyhlašuje

30. ročník soutěže o Cenu

Inovace roku 2025

Podmínky soutěže:

- soutěže se může zúčastnit každý subjekt **se sídlem v ČR**;
- do soutěže se přihlašuje nový nebo významně zdokonalený produkt zavedený na trh v **posledních 3 letech** (výrobek, technologický postup, služba);
- přihlášený produkt **musí být již průkazně úspěšně využíván** (výrobek, resp. služba je **uveden/a na trh**, technologický postup je **zaveden v praxi**)

Hodnotící kritéria:

- A–Technická úroveň produktu
- B–Původnost řešení
- C–Postavení na trhu
- D–Vliv na životní prostředí

Přihlášené produkty mohou autoři prezentovat ve výstavní části „Systém inovačního podnikání v ČR“ dne 2. 12. 2025 v Praze (místo bude upřesněno).

Produkty přijaté komisí Inovace roku budou zveřejněny v odborném časopisu ip&tt vydávaném AIP ČR, z.s., dalších médiích a na www stránkách AIP ČR, z.s.

Účastníci, kteří získají ocenění v rámci soutěže o Cenu „INOVACE ROKU 2025“, se mohou stát členy.

Klubu inovačních firem AIP ČR, z.s.

Přihlášky:

K účasti v soutěži o Cenu **INOVACE ROKU 2025** je možno získat podrobnější informace spolu s přihláškou (**uzávěrka přihlášek 31. října 2025; možnost konzultace komplexnosti připravené přihlášky – do 17. října 2025, nebo podle dohody**) na adrese:

Asociace inovačního podnikání ČR, z.s.

Na Perštýně 342/1, 110 00 Praha 1

tel.: 723 633 070, e-mail: redakce@aipcr.cz, www.aipcr.cz

Registrační poplatek: 4000 Kč (variabilní symbol: 122025, uhradit do 31. 10. 2025, daňový doklad bude zaslán po obdržení platby) IČO 49368842, č. ú.: 42938021/0100 KB Praha-město

1. **Název přihlašovatele**

Adresa

IČO **DIČ** **Počet zaměstnanců**

Kontaktní osoba **Funkce**

Telefon **E-mail:**

www **Číslo účtu:**

2. **Charakteristika produktu** (max. 30 slov – pro zveřejnění v katalogu)

česky:.....

.....

anglicky:.....

.....

3. **Do soutěže přihlašujeme – název** (max. 6 slov):

česky:.....

anglicky:.....

Obor:

Číslo přihlášky a druh ochranného dokumentu:

Datum zavedení na trh:

4. **Přílohy k přihlášce do soutěže o Cenu INOVACE ROKU 2025:**

■ **podnikatelský titul:** a) právnické osoby – kopie výpisu z obchodního rejstříku, jiného zřizovacího dokumentu, apod.

b) fyzické osoby – kopie živnostenského listu

■ **popis produktu** (výrobku, technologického postupu, služby) v rozsahu max. 3 strany strojopisu obsahující

– charakteristiku produktu a jeho parametrů v porovnání se stávajícím vlastním nebo konkurenčním řešením v tuzemsku a v zahraničí

– patentovou situaci, právní ochranu nebo jiné průkazné doložení původnosti řešení

– tržby za produkt u výrobce (**vyjádřené v tis. Kč** – od data zavedení na trh), perspektivy uplatnění inovace na trhu – **předpoklad dalších tří let**; úspora nákladů

– údaje o vlivu produktu na životní prostředí (příznivě ovlivňuje, bez vlivu, škodlivý) a na zaměstnanost

– **fotografie produktu** (k doložení jeho charakteristiky, v tiskové kvalitě)

Uzávěrka přihlášek: 31. října 2025 (možnost konzultace komplexnosti připravené přihlášky – do 17. října 2025, nebo podle dohody); zaslat elektronicky.

Datum **Podpis, razítko**



**Asociace
inovačního
podnikání České
republiky, z.s.**
plní od 23.6.1993
úlohu nevládní
organizace v oblasti
inovačního
podnikání.

**Systém inovačního
podnikání v ČR**

**Technologický
profil
ČR**

**Odborné týmy k
inovačnímu
podnikání v krajích**

 **Web archiv
národní knihovny**

Inovace představují sérii vědeckých, technických, organizačních, finančních, obchodních i jiných činností, jejichž cílem je vznik nového nebo podstatně zdokonaleného produktu (výrobku, technologie nebo služby) efektivně umístěného na trh. Výzkum a vývoj jsou jednou z těchto činností.



CzechInno
www.czechinno.cz

Podporujeme inovace

AIP ČR, z.s. je jedním ze zakladatelů a hlavním odborným partnerem projektů tohoto sdružení.

Akce

**Systém inovačního
podnikání v ČR**
3. 12. 2024

**Cena Inovace roku
2024**
- Brožura
- Přihlášené
produkty

**O ceně INOVACE
ROKU**

**Časopis Inovační
podnikání a
transfer technologií**